

Bestuursverslag 2018

Stopoz, altijd in beweging

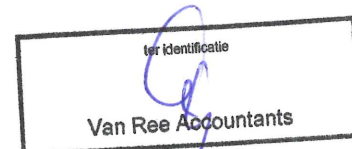

**Stichting Openbaar Primair
Onderwijs Zuid-Kennemerland**



Inhoud

VOORWOORD.....	3	4.5 Financiële bedrijfsvoering	29
INFORMATIE VOORAF	4	5 TOEKOMSTIGE ONTWIKKELINGEN	31
SAMENVATTING	5	5.1 Onderwijs en kwaliteit	31
DEEL 1 HET BESTUURSVERSLAG 2018.....	6	5.2 Personeel.....	32
1 BELEID EN RESULTATEN	6	5.3 Huisvesting	33
1.1. Belangrijkste beleidsprestaties	6	5.4 ICT	33
1.2 Onderwijsprestaties en onderwijskundige zaken	6	5.5 Financiën	33
1.3 Kwaliteitszorg	11	5.6 Duurzaamheid	34
1.4 Huisvesting	12	6 FINANCIËN	35
1.5 ICT.....	14	6.1 Financiële positie op balansdatum.....	35
1.6 Personeel	16	6.2 Ontwikkeling van balansposten.....	35
1.7 Financiën	19	6.3 Het resultaat en wat daaraan heeft bijgedragen.....	36
2 VISIE EN BESTURING	21	6.4 De exploitatie in relatie tot de begroting	36
2.1 Visie	21	6.5 Investeringsbeleid, boekjaar en toekomst	37
2.2 Besturing	21	6.6 Kasstromen en financiering	37
2.3 Naleving Branche code.....	24	6.7 Financiële instrumenten (o.a. renteswaps)	37
2.4 Omgeving	25	6.8 In control statement	37
3 RISICOMANAGEMENT	26	6.9 Treasury verslag.....	38
3.1 Risico's en onzekerheden	26	6.10 Continuïteitsparagraaf	38
3.2 Het risicoprofiel.....	26	DEEL 2. VERSLAG RAAD VAN TOEZICHT.....	42
3.3 Beleid en maatregelen	26	Inleiding	42
4 BEDRIJFSVOERING.....	28	Vergoeding leden Raad van Toezicht.....	43
4.1 Organisatie van de bedrijfsvoering	28	Toezichtkader	43
4.2 Inrichting van ICT, veiligheid, privacygegevens	28	Overlegvormen	45
4.3 Kwaliteitsbeleid bovenschools	29	Werkgeversrol	45
4.4 Personele bedrijfsvoering	29	DEEL 3. JAARREKENING 2018	46

VOORWOORD

Met dit jaarverslag legt het College van Bestuur verantwoording af aan de Raad van Toezicht, de medewerkers, de Gemeenschappelijke Medezeggenschapsraad en andere belanghebbenden over de ontwikkelingen en de behaalde resultaten in het jaar 2018.

In het jaarverslag worden de activiteiten genoemd die in 2018 zijn ondernomen om de kwaliteit van het onderwijs te waarborgen en te verbeteren, om doelen die gesteld zijn te verwezenlijken en de ontwikkeling van het onderwijs te bevorderen. Dit alles in het licht van het strategisch beleid 2016-2020, waarin uitdrukkelijk aandacht wordt gegeven aan het uitdagend en toekomstbestendig onderwijs.

Onze scholen hebben de mogelijkheden aangepakt om zich verder te profileren en nieuwe uitdagingen aan te gaan. Dit is goed te zien in de nieuwe uitstraling op de websites van de scholen.

In steeds meer klaslokalen wordt zichtbaar gemaakt wat de leerlingen leren, alleen, maar ook van en met elkaar. We willen uitdagend en toekomstbestendig onderwijs, daarom onderzoeken we met elkaar hoe we de talenten van onze leerlingen kunnen vergroten, hoe we passend onderwijs kunnen realiseren en verdiepen we ons verder in de kunst van het lesgeven.

We hebben in 2018 veel geïnvesteerd in devices voor leerlingen.

Ondanks alle inzet zijn er ook lastige zaken die in 2018 hebben gespeeld:

- Het lerarentekort, een bedreiging voor de kwaliteit van het onderwijs.
- Krimp, het wordt lastiger om leerlingen aan te trekken als er minder leerlingen zijn.

- Werkdruk en ziekteverzuim, dit blijven belangrijke aandachtspunten.
- Dalende baten door dalende leerlingenaantallen.

Dit jaar komt de jaarrekening op een negatief saldo uit. Dit heeft voor een groot deel te maken met de krimp en onverwachte situaties.

De stichting kent een gezonde financiële positie en kan en wil deze behouden. Ook de komende jaren zullen we verder investeren in de onderwijskwaliteit.

Onderwijs is mensenwerk. Zonder de inzet en bijdragen van al onze collega's, onze leerlingen, de ouders en onze maatschappelijke partners is goed onderwijs niet mogelijk.

Voor deze inbreng spreek ik graag mijn hartelijke dank uit.

Ik wens u veel leesplezier.

Irene Jansen
College van Bestuur

Aerdenhout, mei 2019

INFORMATIE VOORAF

Ieder jaar verantwoorden de Nederlandse onderwijsinstellingen zich door middel van een jaarverslag, bestaande uit de jaarrekening, het bestuursverslag en de overige gegevens, waarin zij toelichting geven op de besteding van hun middelen en de daarmee behaalde resultaten.

De aanlevering van de jaarrekening is inmiddels volledig gedigitaliseerd. Het bestuursverslag is dat nog niet, maar dat is op (korte) termijn wel het doel. Onderwijsinstellingen maken daarom jaarlijks nog steeds een papieren document.

Om te komen tot een bestuursverslag dat beter tegemoet komt aan de behoeften van nu, is er een handreiking ontwikkeld om een compacter, meer gefocust bestuursverslag op basis van need-to-know informatie te realiseren. Het bestuursverslag 2018 van Stopoz is op basis hiervan opgesteld.

Algemene identificatiegegevens

Naam : Stichting Openbaar Primair
Onderwijs Zuid-Kennemerland
Bestuursnummer : 41500
Bezoekadres : Aerdenhoutsduinweg 1
2111 AN Aerdenhout
Telefoon : 023-3031016
Kamer van Koophandel : 34217940
Website : www.stopoz.nl
E-mailadres : info@stopoz.nl

Scholen

Het bestuur is het bevoegd gezag van de volgende instellingen voor openbaar primair onderwijs:

Naam school	BRIN NR	Plaats	Gemeente
Margrietschool	03 BU	Halfweg	Haarlemmermeer
Voorwegschool	11 HC	Heemstede	Heemstede
Crayenesterschool	10 AR	Heemstede	Heemstede
Sparrenboschool	07 GT	Bennebroek	Bloemendaal
Bornwaterschool	18 KK	Bloemendaal	Bloemendaal
Julianaschool	18 NI	Overveen	Bloemendaal
Vondelschool	18 OP	Aerdenhout	Bloemendaal
De Duinroos	09 RU	Zandvoort	Zandvoort
H. Schaftschool	08 TO	Zandvoort	Zandvoort

Leeswijzer

In dit verslag 2018 van Stopoz is een navigatie aangebracht. Alle hoofdstukken en paragrafen in de inhoudsopgave kunt u aanklikken, waarna u direct naar het betreffende onderwerp springt.

Het bestuursverslag bestaat uit drie onderdelen, namelijk het jaarverslag, het verslag van de Raad van Toezicht en de jaarrekening.

Heeft u een vraag over dit bestuursverslag? Of wilt u reageren? E-mail dan naar info@stopoz.nl.

SAMENVATTING

Onderstaande overzichten geven zicht in de thema's van 2018, zoals beschreven in de verschillende hoofdstukken.

HFST	Doelstelling onderwijs	Realisatie
1.2	Eindopbrengsten zijn hoger of gelijk aan landelijk gemiddelde.	Gerealiseerd.
	Vakoverstijgend en thematisch werken binnen alle scholen.	Gerealiseerd.
	Sociale veiligheid, inzicht in welbevinden leerlingen.	Gerealiseerd. Leerlingenscore 3,65 (schaal 0-5)
	Talentontwikkeling, programma's voor hoogbegaafde leerlingen.	Gerealiseerd.
	Leerlingenaantallen stabiliseren.	Niet behaald, daling -23.
	Samenwerking KO-VO. IKC-vorming.	Gerealiseerd, drie scholen bezig met IKC-vorming.
	Samenwerking PO-VO, deelname aan warme overdracht.	Gerealiseerd.

HFST	Doelstelling kwaliteitszorg	Realisatie
1.3	Tevredenheidsonderzoeken. Rapportcijfer 7.5	Gerealiseerd. 7.6
	Jaarplannen, managementrapportages.	Gerealiseerd.
	Inspectiebezoeken, thema-onderzoeken.	Gerealiseerd.

HFST	Doelstelling huisvesting	Realisatie
1.4	Integrale HuisvestingsPlannen.	IHP Bloemendaal vastgesteld. IHP Heemstede 2019.
	Meerjarenonderhoudsplan	Vanwege IHP-onderdelen uitgesteld.

HFST	Doelstelling ICT	Realisatie
1.5	ICT-schoolplannen voor drie jaar.	Gerealiseerd.

	Ondersteuning ICT-coördinator.	Gerealiseerd.
	Professionalisering, ICT-scan en aanbod cursussen.	ICT-scan gerealiseerd. Weinig animo cursussen.
	Websites (alle scholen), SharePoint start implementatie bovenscholen en uitrol naar alle scholen.	6 scholen, Stopoz nieuwe websites. 3 scholen begin 2019. SharePoint gedeeltelijk.

HFST	Doelstelling personeel	Realisatie
1.6	Formatie, volgens begroting.	Niet behaald.
	Ziekteverzuim, onder de 6%.	Gerealiseerd. 5,94.
	Lerarentekort, vervullen vacatures tijdens het jaar.	Niet behaald, plan van aanpak opgesteld.
	Werkdrukverlaging, plan PMR/team per school.	Gerealiseerd.
	Externe vertrouwenspersonen, informeren en scholing.	Gerealiseerd.

HFST	Doelstelling financiën	Realisatie
1.7	Management control, tussentijdse besprekingen met directeuren.	Niet behaald, te weinig.
	Functiescheiding controlfunctie.	Gerealiseerd.
	Managementrapportages, tijdig en juist.	Niet behaald.

HFST	Doelstelling overige hfst	Realisatie
2	Twee nieuwe leden RvT benoemen.	Gerealiseerd.
3	Risicoprofiel en maatregelen opgesteld.	Gerealiseerd.
4	AVG-beleid en beheer ingericht.	Gerealiseerd.
4	Aanbesteding nieuwe personeels- en salarisadministratie.	Gerealiseerd.
5	Nieuwe ontwikkelingen in kaart gebracht.	
6	Financiële paragraaf.	

DEEL 1 HET BESTUURSVERSLAG 2018

1 BELEID EN RESULTATEN

1.1. Belangrijkste beleidsprestaties

Jaarlijks maakt Stopoz een jaarplan wat als jaarschijf uit het Strategisch Beleidsplan 2016-2020 wordt gehaald.

De thema's uit 2018 zijn hieronder weergegeven.

Thema	Onderdelen
Onderwijsprestaties en onderwijskundige zaken	Opbrengsten Vakoverstijgend/projectmatig Sociale veiligheid Talentontwikkeling (prestatiebox) Leerlingenaantallen Samenwerking KO-PO Samenwerking PO-VO Internationalisering
Kwaliteitszorg	Tevredenheidsonderzoeken Jaarplannen, kwartaal- en eindejaarsrapportage
Huisvesting	Integrale HuisvestingsPlannen Planmatig onderhoud
ICT	Schoolplannen Bovenschoolse coördinator Professionalisering Nieuwe websites, SharePoint
Personeel	Formatie Ziekteverzuim Lerarentekort Werkdrukverlaging Externe vertrouwenspersonen
Financiën	Management en control Functiescheiding, tijdige en betrouwbare rapportages

Alle onderdelen worden in de paragrafen 1.2 tot en met 1.6 toegelicht.

1.2 Onderwijsprestaties en onderwijskundige zaken

- Visie:

Voor alle Stopoz-scholen geldt dat wij kwalitatief goed onderwijs realiseren, uitdagend en toekomstbestendig. Gezamenlijk staan we voor een school(werk)klimaat waarbinnen alle leerlingen en medewerkers uitgedaagd worden om hun talenten te laten zien en te ontwikkelen.

- Doelstellingen:

- De opbrengsten zijn hoger/gelijk aan het landelijk gemiddelde.
- Er wordt vakoverstijgend en thematisch gewerkt binnen de leergebieden.
- Alle scholen hebben inzicht in de feitelijke en ervaren veiligheid en het welbevinden van de leerlingen.
- Alle scholen realiseren talentontwikkeling door uitdagend onderwijs (prestatiebox).
- Stabilisering leerlingenaantallen.
- Op drie scholen starten met IKC-vorming.
- Samenwerking met kinderopvang en voortgezet onderwijs versterken.

- Beleid:

Bovenstaande doelstellingen dragen bij aan de realisatie van goed, uitdagend en toekomstbestendig onderwijs. De doelstellingen worden uitgewerkt op schoolniveau, opgenomen in de agenda van het Directie Overleg en gemonitord in de kwartaalrapportages.

Informatie over de toegankelijkheid en het toelatingsbeleid:

De leerplicht en de vrije schoolkeuze van ouders bepalen verregaand het systeem van toelating en verwijdering. De algemene toegankelijkheid van het openbaar onderwijs betekent niet dat een openbare school een kind nooit mag weigeren. Een openbare school mag een kind echter niet weigeren vanwege zijn godsdienst of levensbeschouwelijke opvattingen.

Toelating is het uitgangspunt en weigering de uitzondering. Dit is het uitgangspunt voor de Stopoz-scholen. Op basis hiervan is ons toelatingsbeleid opgesteld.

Stopoz heeft een toelatingsbeleid dat:

- Willekeur bij aanname van leerlingen uitsluit;
- Helderheid biedt over de plaatsing van leerlingen die van een andere school overkomen;
- Helderheid biedt voor collegialiteit tussen de Stopoz-scholen;
- Houvast biedt aan bestuur, directie, IB-ers en leerkrachten over de te volgen procedure;
- Helderheid verschaft aan ouders over de criteria voor toelating en weigering.

- Activiteiten:

De opbrengsten

Scholen volgen de opbrengsten van de leerlingen kritisch in tussentijdse opbrengsten en opbrengsten na acht jaar basisschool. Hieronder de eindopbrengsten groep 8. Op 8 scholen is de IEP-toets afgenomen, de Bornwaterschool gebruikt de eindtoets van Cito.

Schoolscores eindtoets Groep 8 2018			
School	Brnr	Leerlingen	Score
Crayenesterschool	10AR	59	86,5
Julianaschool	18NI	50	88,2
Margrietschool	03BU	17	86,3
OBS De Duinroos	09RU	18	81,6
OBS Hannie Schaftschool	08TO	31	82,1
Sparrenboschool	07GT	24	86,9
Vondelschool	18OP	31	84,1
Voorwegschool	11HC	36	80,1
Bestuursgemiddelde		266	84,8
IEP Landelijk gemiddelde			81
Ondergrens inspectie			80
Bornwaterschool	18KK	18	540,83

Alle scholen komen boven de inspectienorm uit. Niet alle scholen scoren boven IEP landelijk gemiddelde (oranjekleur). De scholen maken in de schoolzelfevaluatie (SZE) een analyse van de opbrengsten. In het schooljaarplan worden de streefdoelen voor komend schooljaar opgenomen. De Bornwaterschool heeft dit jaar voor het laatst gebruik gemaakt van de Cito eindtoets en scoort hoger dan de norm. Komend jaar wordt ook daar de IEP-eindtoets afgenomen.

Vakoverstijgend en thematisch onderwijs

Vakoverstijgend onderwijs is onderwijs waarbij verschillende vakken samenvallen binnen één centraal thema. Kennis en vaardigheden die bij het ene vak wordt opgedaan kunnen binnen een ander vak toegepast worden (vakoverstijgende

vaardigheden, 21e eeuwse vaardigheden). Leerlingen worden gestimuleerd verbanden te leggen en de grenzen tussen de huidige vakken te doorbreken. Alle Stopoz-scholen maken gebruik van een vakoverstijgende methode binnen de mens- en maatschappijvakken (zaakvakken). In 2018 zijn drie scholen begonnen met de implementatie en zijn zes scholen bezig met evalueren en verbeteren.

De methodes zijn:

- Topondernemers (Sparrenboschool, Voorwegschool)
- Vier keer wijzer (Hannie Schaftschool, Duinroos, Julianaschool, Vondelschool, Bornwaterschool)
- Wijzer (Margrietschool)
- Projects4Learning (Crayenesterschool)

In 2019 wordt er Stopoz-breed geëvalueerd.

Sociale veiligheid

Wij verwachten van onze scholen dat ze binnen het redelijke er alles aan doen om leerlingen een veilige omgeving te bieden. We gebruiken methodes om de sfeer in de klas goed te houden of te verbeteren. Ook monitoren we de sociale opbrengsten bij onze leerlingen.

Onze scholen maken gebruik van onderstaande methodes.

Crayenesterschool	Cito: Viseon
Julianaschool	Kanjertraining
Margrietschool	Cito: Viseon
De Duinroos	Cito: Viseon
Hannie Schaftschool	Cito: Viseon
Sparrenboschool	Kanjertraining
Vondelschool	KiVa
Voorwegschool	KiVa
Bornwaterschool	Cito: Viseon

Uit de leerlingenquête 2018 wordt de veiligheid op school door de leerlingen beoordeeld met een 3,65 op een schaal van 5,0. Alle scholen scoren hoger dan 3,50 het vastgestelde streefdoel.

Talentontwikkeling

De middelen vanuit de prestatiebox wordt bij de Stopoz-scholen in gezet voor talentontwikkeling door uitdagend onderwijs. Dit is in overeenstemming met een van de actielijnen uit het Nationaal Onderwijsakkoord.

Naast het vakoverstijgend werken, besteden we structureel aandacht aan onze hoogbegaafde leerlingen, zodat we tegemoetkomen aan hun behoeften, capaciteiten en interesses. Scholen maken hiervoor gebruik van Levelspel (groep 1/2) en Levelwerk (groep 3-8). Levelwerk biedt een totaalaanbod van verrijkende en uitdagende activiteiten.

Een aantal leerlingen maakt gebruik van 'a Day a Week school', die is opgezet door het samenwerkingsverband Passend Onderwijs in onze regio. De 'a Day a Week School' biedt onderwijs aan cognitief talentvolle leerlingen die uitblinken qua leerprestaties en denkstrategieën en behoefte hebben aan meer uitdaging dan dat het reguliere onderwijs hen kan bieden. De leerlingen komen één dag per week bijeen met ontwikkelingsgelijken van verschillende scholen. Het lesmateriaal is vooral gericht op wiskunde en wetenschap, taal, filosofie en denkstrategieën. Hiernaast wordt er aandacht geschonken aan de ontwikkeling van studievaardigheden en zijn er activiteiten om de sociale vaardigheden en persoonlijke reflectie te versterken.

De Vondelschool en Julianaschool zijn bezig met de voorbereidingen voor een eigen 'a Day a Week school'.

Leerlingenaantallen

Na 2000 is het aantal geboortes, landelijk gezien, geleidelijk gedaald. De gevolgen hiervan zijn al geruime tijd merkbaar in het basisonderwijs. Ook in onze regio is er sprake van een

daling van het aantal leerlingen. In onderstaand schema de situatie op basis van de 1 oktober 2017 en 2018.

Naam	OKT 2017	OKT 2018	Verschil
Margrietschool	109	106	-3
Sparrenboschool	158	155	-3
Hannie Schaftschool	212	219	7
De Duinroos	134	122	-12
Crayensterbasisschool	401	402	1
Voorwegschool	266	251	-15
Bornwaterschool	158	154	-4
Julianaschool	433	434	1
Vondelschool	324	329	5
Stopoz	2195	2172	-23

Prognose 2019-2023

Naam	OKT 2019	OKT 2020	OKT 2021	OKT 2023
Margrietschool	105	98	94	94
Sparrenboschool	154	148	148	143
Hannie Schaftschool	217	216	222	228
De Duinroos	130	126	121	116
Crayensterbasisschool	403	412	412	403
Voorwegschool	256	254	253	248
Bornwaterschool	159	160	152	145
Julianaschool	435	430	419	414
Vondelschool	334	330	314	303
Stopoz	2193	2174	2135	2094

De prognose laat zien dat de daling van het aantal leerlingen, bij ongewijzigd beleid, zal doorzetten. De Hannieschaftschool, de Crayenesterschool en de Julianaschool blijven stabiel.

Het is de ambitie van Stopoz om te werken aan stabiele, krachtige scholen. Stabiël qua omvang en krachtig in kwaliteit en vernieuwing. Voor de scholen die te maken hebben met dalende leerlingenaantallen (Margrietschool, Sparrenboschool, Duinroos, Bornwaterschool en Voorwegschool) wordt gekeken naar mogelijkheden in de vorm van samenwerking. Samenwerking tussen schoolbesturen binnen de regio zorgt voor een goede instandhouding en spreiding van het onderwijsaanbod.

Daarnaast is het onderscheidend vermogen een belangrijk aandachtspunt. In september 2018 zijn we gestart met de ontwikkeling van het eenduidig kader met criteria voor 'goed onderwijs' voor alle Stopoz-scholen. Daarnaast is een van de meest belangrijke zaken als het gaat om "onderscheidend vermogen" simpelweg het vermogen om anders te zijn dan andere scholen in de regio.

Samenwerking Kinderopvang-Primair Onderwijs

Alle Stopoz scholen werken samen met een organisatie voor kinderopvang. Op bijna alle scholen maakt de kinderopvanginstelling gebruik van ruimtes in de school of naast de school. De Stopoz scholen gebruiken verschillende samenwerkingsmodellen om de samenwerking tussen onderwijs, zorg en kinderopvang te optimaliseren.

Ons beleid is op twee modellen gericht:

1. School en de kinderopvanginstelling werken structureel samen;
2. School en de kinderopvanginstelling vormt één organisatie, één team en visie (IKC).

Onder een Integraal Kind Centrum (IKC) wordt verstaan een voorziening voor kinderen van 0 tot 12 jaar met een totaal aanbod op het gebied van onderwijs en kinderopvang. Het gaat om één educatieve en pedagogische visie met één integraal programma voor onderwijs en ontwikkeling uitgevoerd door één team dat bestaat uit medewerkers onderwijs en kinderopvang

met één leidinggevende voor een eenduidige aansturing op de locatie.

In 2018 heeft de Vondelschool met Les Petits een intentieverklaring getekend om vanaf het schooljaar 2018-2019 te gaan werken naar model 2 richting een Integraal Kind Centrum (IKC). In augustus 2018 is er gestart met een onderzoeks- en uitwerkingstraject. Er worden proeftuinen opgezet waarbinnen wordt gekeken naar de raakvlakken, verschillen, kwaliteiten, verbeterpunten, waarden, kansen en mogelijkheden. Per proeftuin zijn er enthousiaste medewerkers die de kar trekken en medewerkers die meedenken. Deze medewerkers zijn de ambassadeurs die alle andere medewerkers informeren, motiveren en betrekken. Er zijn vijf proeftuinen die zich richten op verschillende thema's:

- het aanbod en de aanpak voor kinderen van 0-6 jaar;
- het aanbod en de aanpak voor kinderen van 7-12 jaar;
- de zorg en ondersteuning voor kinderen;
- de samenwerking tussen de teams en de verbinding;
- communicatie en informatievoorziening.

De Julianaschool en de Bornwaterschool hebben in 2018 een intentieverklaring ondertekent met Op Stoom. Ook hierbij is de intentie om te komen tot een IKC. Vanaf augustus 2018 is er gestart met verkenningssessies en de voorbereiding voor een uitvoeringstraject.

Samenwerking Primair Onderwijs en Voortgezet Onderwijs

Alle Stopoz-scholen nemen deel aan de warme overdracht binnen de regio. Vanaf het schooljaar 2018-2019 is de Eigen Wijzer een instrument wat door alle leerlingen in groep 8 in Zuid-Kennemerland wordt ingevuld. Alle besturen hebben besloten dat de Eigen Wijzer een vast onderdeel uitmaakt van de overgang van PO naar VO.

De leerlingen van groep 7 vullen dit formulier in voor een goede overdracht naar groep 8. De leerlingen van groep 8 doen dit bij

hun overstap naar het voortgezet onderwijs. De vormgeving van beide documenten lijkt sterk op elkaar, voor groep 8 is vooral gekozen voor terminologie zoals gebruikt wordt in het voortgezet onderwijs. De Eigen Wijzers worden aan het voortgezet onderwijs overgedragen tijdens de centrale warme overdrachtsgesprekken, die jaarlijks georganiseerd worden in april.

Internationalisering

Bij Stopoz is gekozen voor:

- Over de grens kijken: mogelijkheden creëren voor studiereizen binnen de Stopoz kennisbank. Eind 2018 is de voorbereiding gestart voor een studiereis naar Londen (januari 2019). Alle ICT-coördinatoren en de directeurs hebben deelgenomen aan deze reis. De educatieve Bettreis naar Londen is de manier om nieuwe ideeën op te doen op het gebied van onderwijs en ICT.
- Vreemdetalenonderwijs: binnen de scholen wordt Engels aangeboden. Op de Bornwaterschool wordt daarnaast in de groepen 7 en 8 Frans gegeven.
- Internationaliseringsactiviteiten in de klas: op de scholen wordt aandacht gegeven aan verschillende culturen als onderdeel van wereldburgerschap.

Daarnaast participeert Stopoz in het Regionale Bestuurlijke Overleg (RBO) in de werkgroep internationalisering. Deze werkgroep heeft als doel, het realiseren van een internationaal aanbod in reguliere scholen dat structureel is ingebed in het onderwijsprogramma en bereikbaar is voor alle leerlingen.

Iedere leerling in het primair en voortgezet onderwijs in Zuid-Kennemerland willen we die kennis en kunde bijbrengen zodat zij optimaal kunnen functioneren in de steeds internationaler wordende omgeving.

1.3 Kwaliteitszorg

- Visie:

Stopoz en de scholen staan voor kwalitatief goed onderwijs. De kwaliteitszorg is geen doel op zich. Het is ons gereedschap waarmee wij ons doel van goed onderwijs realiseren. Interne kwaliteitszorg is het vertrekpunt, maar is niet voldoende. Het is nodig dat de school, en daarbinnen individuen en teams, hun eigen handelen evalueren en op grond daarvan verbeteringen aanbrengen. Kwaliteitszorg begint dus intern. Maar interne kwaliteitszorg alleen is niet voldoende; de inhoud en opbrengst van de activiteiten moeten extern getoetst worden. Een extern oordeel kan worden gegeven door deskundigen, collega's van andere scholen (externe en interne audits) en de inspectie. Integraal schooltoezicht, interne en externe audits en schooljaargesprekken met het bestuur zijn daarbij de instrumenten.

- Doelstellingen:

- Kwaliteitsverbetering is continu onder de aandacht.
- Op het niveau van de school is het primair proces de focus van de kwaliteitszorg, de verantwoordelijkheid ligt primair bij iedereen in de school.
- In WMK-PO worden QuickScans en tevredenheids-enquêtes afgenomen, waarbij didactisch handelen en pedagogisch handelen om de twee jaar worden afgenomen. De school bepaalt welke overige QuickScans prioriteit hebben. De tevredenheidsenquetes worden om de twee jaar onder ouders, leerlingen en personeel uitgezet.
- Binnen de school kijken de leerkrachten regelmatig bij elkaar in de klas. Op deze manier scherpen ze hun pedagogisch en didactisch handelen aan en geven ze gericht feedback aan collega's.
- Op bestuursniveau geven we met de managementrapportages (met Kritische Prestatie Indicatoren) een concrete invulling aan de (meetbare)

resultaten die we verwachten te halen. Directeuren maken jaarlijks een eindejaarsrapportage.

- Beleid:

- Er is systematisch en cyclisch aandacht voor kwaliteit door middel van doelen, normen en tevredenheidsmetingen. Dit betekent dat periodiek bekeken wordt wat er gebeurd is en in hoeverre bijsturing nodig is. Dit gebeurt via de PDCA-cyclus: Plan, Do, Check, Act. In onze plannen wordt een helder beeld gegeven van hetgeen waarnaar wij streven (ambitie) en van de stand van zaken in de verwezenlijking van die ambitie (monitoring).
- De directeur is verantwoordelijk voor de kwaliteit en de kwaliteitszorg van de school. Hij of zij voert de regie. De IB-er is binnen de school de belangrijkste partner van de directeur. De IB-er signaleert samen met de leerkracht op welke onderdelen verbetering mogelijk en/of noodzakelijk is.
- In interne audits bezoeken collega's van andere scholen binnen Stopoz de school. De uitkomsten van de audit worden gedeeld, zodat ook andere scholen van de ervaringen kunnen leren. De externe audits vinden minimaal eens per vier jaar plaats. Van elke audit wordt een verslag gemaakt en aangeboden aan het College van Bestuur.
- Bij de bestuurlijke visitatie ligt de focus op de bestuurlijke organisatie, werkwijze en resultaten.

- Activiteiten:

Tevredenheidsenquêtes

In mei 2018 zijn de tevredenheidsenquêtes onder de ouders, leerlingen en het personeel afgenomen. Er zijn uitgebreide rapportages beschikbaar.

De respons en de rapportcijfers:

Leerlingen: de respons op de Vragenlijst was 85%: dat is uitstekend. Alle scholen gezamenlijk kregen een rapportcijfer van gemiddeld 8,1.

Ouders: de respons op de Vragenlijst was 13%: dat is laag. Alle scholen gezamenlijk kregen een rapportcijfer van gemiddeld 7,4.

Personeel: de respons op de Vragenlijst was 65%: dat is goed. Alle scholen gezamenlijk kregen een rapportcijfer van gemiddeld 7,4.

Vanwege de lage respons bij de ouders wordt er in 2019 gekeken naar andere vormen van evaluatie.

Jaarplannen, kwartaalrapportages en eindejaarsrapportage

Alle scholen hebben het jaarplan opgesteld in samenspraak met het team en besproken met de medezeggenschapsraad en het College van Bestuur. Het Stopoz-jaarplan is gebaseerd op de jaarschijf uit het strategisch beleidsplan en besproken met de directeuren, de Gemeenschappelijke Medezeggenschapsraad en de Raad van Toezicht. Er zijn vier kwartaalrapportages opgeleverd met daarin de voortgang met betrekking tot het Stopoz jaarplan en de (KPI's), de prestatie indicatoren op het gebied van onderwijs, personeel en financiën. Directeuren hebben een eindejaarsrapportage gemaakt en besproken met het College van Bestuur.

Inspectiebezoeken

In 2017 heeft de inspectie de kwaliteit van het schoolbestuur onderzocht. Het oordeel daarover was positief. Ook zijn in dit kader de Sparrenboschool en de Duinroos bezocht. In 2018 zijn er themaonderzoeken geweest bij de Crayenesterschool, Hannieschaftschool, Julianaschool (allen rekenen en wiskunde), Vondelschool (didactisch handelen), Bornwaterschool en de Margrietschool (beide Op naar VO!).

Tijdens deze schoolbezoeken is de inspecteur met de school in gesprek gegaan over desbetreffend thema en de wijze waarop de school ermee omgaat. De reflectie en feedback van de inspectie zijn op alle scholen als positief ervaren.

Voor Stopoz zijn deze inspectieoordelen een verdere bevestiging dat de kwaliteit van onze scholen goed is.

1.4 Huisvesting

- Visie:

Stopoz biedt goede huisvesting voor alle leerlingen en personeel. De functionele kwaliteit van de schoolgebouwen is een vraagstuk van toenemend belang met de introductie van passend onderwijs, behoefte aan meer ruimte voor differentiatie en digitalisering van het onderwijs. De daarvoor benodigde flexibelere inrichting en benutting van schoolgebouwen is nog niet overal de praktijk.

- Doelstellingen:

- Goed onderhoud en het verduurzamen van voorzieningen moeten zorgen voor een structureel gezonde exploitatie van de schoolgebouwen.
- Het binnenklimaat en energiezuinigheid willen wij, waar mogelijk, in alle gebouwen de komende jaren op orde brengen.
- Inzet Integrale HuisvestingsPlannen: inzet grootschalige renovatie voor verbetering functionaliteit van onze gebouwen, flexibele inrichting en benutting.

- Beleid:

Stopoz wil voorzien in voldoende en duurzame huisvesting, zowel voor wat betreft de bestaande voorraad als nieuwbouw, met aandacht voor de exploitatie. Stopoz heeft een meerjarigonderhoudsplan (MJOP) per schoolgebouw en heeft voor de uitvoering daarvan middelen gereserveerd (in een onderhoudsvoorziening). Het MJOP wordt per vier jaar herijkt. Stopoz houdt zich aan de kwaliteitskaders

voor het primair onderwijs, tezamen met het bouwbesluit vormen zij de basis voor het MJOP. Renovatie wordt beschouwd als een grootschalige en integrale aanpak waardoor de levensduur van een schoolgebouw verlengd wordt met ten minste 25 jaar, voldaan wordt aan de eisen van het bouwbesluit en het gebouw geschikt is voor het onderwijs van de toekomst. Dit is voor Stopoz het uitgangspunt bij de Integrale HuisvestingsPlannen en de meerjarige afspraken met de gemeenten.

- Activiteiten:

IHP Bloemendaal en Heemstede

Alle gemeentebesturen zijn verplicht om in samenspraak met de schoolbesturen een Integraal HuisvestingsPlan (IHP) voor ten minste vijftien jaar vast te stellen. Het IHP wordt in de wet opgenomen als onderdeel van het op overeenstemming gericht overleg en neemt daarbij de plaats in van de bestaande jaarcyclus. De gemeentelijke zorgplicht voor onderwijshuisvesting kan daardoor worden ingevuld door besluitvorming op basis van het IHP of door middel van volledige doordecentralisatie.

In de gemeente Bloemendaal zijn in 2018 meerjarige afspraken gemaakt met de schoolbesturen op het terrein van onderwijshuisvesting. E.e.a. is vastgelegd in het Integraal HuisvestingsPlan (IHP). Het IHP zal fungeren als strategisch kader voor onderwijshuisvestingsbeleid voor de middellange termijn. De uitgangspunten en kaders uit het IHP worden eveneens vertaald in de Verordening Voorzieningen Huisvesting Onderwijs Bloemendaal. In de loop van 2018 is een voorstel tot aanpassing van deze verordening aan de raad voorgelegd.

Beoordeling van de huidige staat van de Stopoz-scholen:

	Bouwkundig	Functioneel
Bornwaterschool	Goed	Matig
Julianaschool	Goed	Redelijk
Vondelschool	Goed	Redelijk
Sparrenboschool	Goed	Goed

Functioneel betekent dat de onderwijskundige ontwikkelingen zodanig zijn dat een schoolgebouw met een leeftijd van 40 jaar niet meer voldoet aan de huidige eisen die het onderwijs stelt en het schoolgebouw om die reden moet worden aangepast. Te denken valt aan de huidige vormgeving in het onderwijs waarbij gewerkt wordt met kleine groepen, individuele begeleiding, e.d. en het schoolgebouw niet meer uitgaat van een groepsruimte van 56 m2 maar van een combinatie van groepsruimten en kleinere ruimten.

Planvorming in het IHP:

- Bornwaterschool: vervangende nieuwbouw of grootschalig renovatie (2027-2030);
- Julianaschool: ruimtetekort oplossen door de zolder te verbouwen, vergelijkbaar met de Vondelschool en daar waar eerder de zolder al is verbouwd tot groepslokalen dit ook grondiger aan te pakken (2019-2021). Daarnaast zal het gymlokaal dienen te worden vergroot. In de praktijk zal dit waarschijnlijk neerkomen op sloop en vervanging (2027-2030).
- Vondelschool: renovatie om het gebouw en de gymzaal weer te laten voldoen aan de hedendaagse eisen (2027-2030);
- Sparrenboschool: is gerenoveerd, geen plannen nodig.

Helaas is de eerste uitvoeringstermijn door de gemeenten verschoven naar 2020. Dit is met name nadelig voor de Julianaschool (verbouwing en renovatie zolder).

In Heemstede is in 2018 gewerkt aan het opstellen van het IHP.

Beoordeling van de huidige staat van de Stopoz-scholen:

	Bouwkundig	Functioneel
Crayenesterschool	Matig	Matig
Voorwegschool	Matig	Goed

Planvorming in het IHP:

- Crayenesterschool: grootschalige renovatie. Aanpassing is vooral nodig vanwege ruimtegebrek en om het onderwijsconcept op een goede manier te kunnen realiseren (in de eerste periode);
- Voorwegschool: renovatie/nieuwbouw, noodlokalen worden afgestoten (in de tweede periode).

Besluitvorming wordt eind 2019 verwacht.

Onderhoudsjaarplan

In het onderhoudsjaarplan onderscheiden wij twee soorten onderhoud, namelijk dagelijks en planmatig onderhoud. Het dagelijks onderhoud betreft werkzaamheden die variëren van preventief onderhoud (aan installaties) tot kleinschalige reparaties en het verhelpen van storingen. Het planmatig onderhoud wordt gepland met behulp van het MJOP.

Binnen het MJOP zijn in 2018 de volgende activiteiten uitgevoerd:

- Vondelschool: het binnenschilderwerk is naar voren gehaald in MJOP en uitgevoerd.
- Gymzaal Bornwaterschool: kosten toegekend vanuit gemeentelijk huisvestingsprogramma voor herstel voegwerk gevels. Is uitgevoerd.
- Julianaschool (incl. gymzaal): in het Integraal HuisvestingsPlan zijn middelen voor uitbreiding capaciteit, renovatie en verduurzaming beschikbaar in

2020, de werkzaamheden vanuit MJOP worden hierin integraal verwerkt/uitgevoerd.

- Margrietschool: noodzakelijk onderhoud aan en in het gebouw is uitgevoerd zodat het schoolgebouw leefbaar en toonbaar blijft voor de gebruikers. Dit in verband met de aanstaande nieuwbouw.
- Crayenesterschool/Voorwegschool: in het IHP zijn middelen voor uitbreiding capaciteit, renovatie en verduurzaming beschikbaar (in 2020). De werkzaamheden vanuit MJOP worden hierin integraal verwerkt/uitgevoerd.
- Gymzaal Voorwegschool: de beschikking vanuit het gemeentelijk huisvestingsprogramma voor herstelwerk sanitair en kleedruimtes is begin december 2018 ontvangen. Uitvoering in 2019.

Voor de uitvoering van het MJOP heeft het schoolbestuur een 'voorziening groot onderhoud'. Dit komt neer op een spaarpot, waardoor de onderhoudskosten meer gelijkmatig over de jaren verdeeld worden. Het niveau van de voorziening beschouwen wij als voldoende.

1.5 ICT

- Visie:

Stopoz wil ICT zo inzetten dat het optimaal aansluit bij onze onderwijsvisie met betrekking tot uitdagend en toekomstbestendig onderwijs. Leerlingen dienen in de nabije toekomst de beschikking te hebben over meerdere devices per klas. De aanwezigheid van voldoende devices kan het interactief leren en de inzet van nieuwe digitale leermiddelen ondersteunen. Elke leraar is basisvaardig, er zijn voldoende meervoudige leerkrachten en sterke ICT-coördinatoren.

- Doelstellingen:
 - Iedere school maakt een eigen ICT-plan voor drie jaar.
 - De nieuwe digitale leermiddelen sluiten aan bij het toekomstbestendig en uitdagend onderwijs.

- Bovenschools wordt de school ondersteund bij de hardware matige en infrastructurele zaken.
- Leerkrachten dienen tenminste ICT-basisvaardig te zijn, in drie jaar tijd zijn alle personeelsleden basisbekwaam en is er voldoende potentieel meervaardige leerkrachten.
- ICT-coördinatoren komen tenminste vier keer per jaar bij elkaar. De coördinatie van dit netwerk ligt bij twee directeuren met ICT in hun portefeuille.

- **Beleid:**

Iedere school maakt een ICT-plan voor de komende drie jaar en beschrijft wat de visie is die men heeft van onderwijs met ICT-middelen, de deskundigheid van het onderwijspersoneel om met die middelen te kunnen omgaan, de keuzes m.b.t. digitaal lesmateriaal en de organisatie die daarvoor nodig is. Het plan zal door de directeur en de ICT-coördinator worden besproken met het team en daarna besproken met en vastgesteld door het College van Bestuur.

Het beleid is dat hardwarematige en infrastructurele zaken bovenschools worden geregeld. Scholen die hardware willen bestellen, dienen dit vanuit het eigen ICT-plan te onderbouwen, waarbij gestreefd wordt naar centrale inkoop en standaardisering waar mogelijk.

Het technisch beheer en onderhoud dient professioneel geregeld te zijn, waarbij duidelijke SLA-afspraken zijn gemaakt. Heutink ICT heeft de aanbesteding gegund gekregen die Stopoz in 2017 heeft uitgeschreven. Heutink ICT gaat een stabiele ICT-omgeving realiseren met onder andere nieuwe werkplekken, migratie naar Office365 en een SharePoint portaal.

- **Activiteiten:**

ICT-schoolplannen

Alle scholen hebben een ICT-beleidsplan gemaakt voor drie jaren, naast visie en doelen zijn ook de gewenste investeringen

opgenomen in het plan. De investeringen zijn opgenomen in het meerjareninvesteringsplan.

Bovenschoolse ondersteuning

De bovenschoolse ICT-coördinator heeft in 2018 de volgende werkzaamheden uitgevoerd:

- De uitrol van de nieuwe hardware. Is in de week voor de zomervakantie 2018 gerealiseerd.
- Ondersteuning/begeleiding van de uitrol van SharePoint, vervolg in 2019.
- Ondersteuning/begeleiding (hand- en spandiensten) van de scholen binnen STOPOZ m.b.t. ICT-vraagstukken/problemen.
- De uitrol van de nieuwe telefonie beter bekend als Voice over IP (VOIP). Is gerealiseerd.

De centrale inkoop is ondergebracht bij de coördinator facilitair. Het technisch beheer en onderhoud wordt verzorgd door ICT Heutink.

Professionalisering

Het bedrijf 021 heeft begin 2018 een ICT-vaardighedenscan afgenomen onder alle personeelsleden. Uit de scan kwam de volgende algemene conclusie: bij Stopoz zijn de gemiddelde vaardigheidsscores gelijk aan het landelijk gemiddelde. De scores per school geven een grotere spreiding aan vaardigheden.

Dit heeft geleid tot het volgende advies aan het bestuur:

- Aanbod leerkrachten ICT-basisvaardigheden verplicht, dit is per school opgepakt;
- Gezamenlijk aanbod 21^e eeuwse vaardigheden.

In de Stopoz kennisbank (scholing voor alle medewerkers) is een ICT-cursusaanbod opgenomen (2x in schooljaar 18-19):

- Grip op de 21^e eeuwse vaardigheden.
- Programmeren.

- Greenscreen.
- Digitale leermiddelen jonge kind.

Websites en SharePoint

Stopoz en alle scholen hebben de websites vernieuwd met aandacht voor de eigen profilering en uitstraling. In 2018 is Stopoz overgestapt naar SharePoint. SharePoint is ingericht voor het bestuurskantoor, alle bovenscholse stakeholders, werkgroepen en alle scholen. Bovenschool wordt SharePoint dagelijks gebruikt. Op schoolniveau varieert het gebruik en willen we het gebruik actiever gaan stimuleren.

1.6 Personeel

- Visie:

De kwaliteit van de leraren en schooldirecteuren is van doorslaggevend belang voor de kwaliteit van het onderwijs. Een schooldirecteur speelt een cruciale rol bij schoolontwikkeling. Schoolontwikkeling kan alleen maar succesvol worden als er collectief geleerd wordt in professionele leergemeenschappen. Dus niet alleen individueel, maar ook samen leren en innoveren. Het collectieve leren verdient echter bijzondere aandacht in aansluiting op alle inhoudelijke onderwijskundige en pedagogische thema's zoals genoemd in het SBP. Het personeelsbeleid is ontwikkelingsgericht: mensen ontwikkelen en leren van en door elkaar. Dit sluit aan bij de CAO-PO waarin is vastgelegd dat van medewerkers wordt verwacht dat zij zich blijven ontwikkelen en breed inzetbaar blijven, zowel in het primair onderwijs als daarbuiten.

- Doelstellingen:
 - Verder ontwikkelen van het opleiden in de school, waarbij studenten van de Pabo binnen Stopoz worden opgeleid tot startbekwame leraren en behouden blijven voor Stopoz als werkgever.
 - Versterken kennisbank als opwarmer voor de leer- en ontwikkelactiviteiten die aanvullend op de activiteiten op

de scholen georganiseerd worden. Via de Stopoz-kennisbank dragen we onderling niet alleen kennis over, maar inspireren en motiveren we elkaar ook door het delen van ervaringen.

- Samenwerken in de regio met andere besturen om de regionale werkgelegenheidsvraagstukken aan te pakken.
- In het SBP 2016-2020 is als doelstelling geformuleerd om in de komende jaren het ziekteverzuimpercentage niet boven de 6% te laten stijgen.
- Kwaliteit directeuren versterken door registratie en herregistratie te bevorderen, investeren in directieteam als team en uitvoeren van gezamenlijke ambities, ondersteuning bij uitvoering financieel management op schoolniveau, leerkrachten die het directeurschap ambiëren, scholing en werkervaring op te laten doen.
- De doelen, resultaten en beoordelingen die zijn gemaakt in de gesprekscyclus worden vastgelegd in het bekwaamheidsdossier. Met de digitale gesprekscyclus leggen we meer eigenaarschap bij de individuele medewerker voor het eigen bekwaamheidsdossier.

- Beleid:

De Stopoz-scholen stellen zich ten doel om uitdagend en toekomstbestendig onderwijs te verzorgen. Een Stopoz school is een plek waar iedereen leert, zowel leerlingen als personeel. Personeel schoolt zich steeds bij om zich de nieuwste onderwijsontwikkelingen eigen te maken en te voldoen aan de bekwaamheidseisen. De professionaliteit van het team is voor een belangrijk deel bepalend voor de kwaliteit van het onderwijs.

Scholen hebben binnen Stopoz elk hun eigen identiteit en uitstraling en alle Stopoz scholen leren van elkaar. Elke school heeft een eigen profiel passend bij de leerlingpopulatie. De scholing en persoonlijke ontwikkeling van medewerkers sluiten hierop aan.

Binnen de begrotingen van de scholen maken de directeuren ruimte voor het collectieve leren als ook voor de individuele ontwikkeling van medewerkers.

Beleid over beheersing uitkeringen na ontslag:

Stopoz kent de regeling 'werkgelegenheidsbeleid' waardoor er maximale inspanningen gevraagd worden om werkgelegenheid te kunnen blijven bieden aan zittend personeel. Uit het Bestuursformatieplan 2019-2020 en volgende jaren blijkt dat de werkgelegenheid voor ons vaste personeel kan worden gegarandeerd.

Ons beleid is gericht op het voorkomen van ontslag. In de regeling gesprekscyclus staat dat er met iedere medewerker ieder jaar een jaargesprek wordt gehouden. Hierbij gaat het om een terugblik op het functioneren in het afgelopen jaar, maar ook om afspraken te maken over het functioneren in het komende jaar. Bij dit laatste kan gedacht worden aan persoonlijke ontwikkelingsplannen, algemene inzetbaarheid, maar ook om het op peil houden van de verplichte registratie.

De begeleiding van collega's die een uitkering ontvangen na ontslag wordt gedaan door de HR-adviseur. De HR-adviseur houdt contact met de betrokken directeur, bewaakt of de procedure op de juiste manier wordt gevolgd en aan alle voorwaarden voor de instroomtoets van het Participatiefonds is voldaan, voordat eventueel ontslag wordt aangevraagd.

- Activiteiten:

Formatie 2018

In de begroting 2018 is rekening gehouden met twee bestuursformatieplannen:

- BFP-schooljaar 2017-2018 (jan-juli 2018)
- BFP-schooljaar 2018-2019 (aug-dec 2018)

De realisatie van de inzet in 2018 wordt in onderstaand schema weergegeven.

	BFP 17-18	BFP 18-19	BFP 2018	Realisatie 2018
BELEID EN FRICTIE	2,82	1,95	2,46	2,49
BESTUURSKANTOOR	3,30	3,30	3,30	3,74
TOTAAL BOVENSCHOOLS	6,12	5,25	5,76	6,23
	BFP 17-18	BFP 18-19	BFP 2018	Realisatie 2018
BORNWATERSCHOOL	10,76	10,36	10,60	10,94
CRAYENESTERSCHOOL	21,62	21,74	21,67	22,56
DE DUINROOS	9,78	9,44	9,63	10,30
HANNIE SCHAFTSCHOOL	12,21	13,05	12,56	13,08
JULIANASCHOOL	22,55	23,31	22,86	23,23
MARGRIETSCHOOL	8,19	7,66	7,97	7,79
SPARRENBOSSCHOOL	10,49	10,05	10,31	9,70
VONDELSCHOOL	18,57	18,38	18,49	18,88
VOORWEGSCHOOL	16,07	15,43	15,80	16,01
TOTAAL SCHOLEN	130,24	129,42	129,89	132,48
TOTAAL BOVENSCHOOLS	6,12	5,25	5,76	6,23
TOTAAL	136,36	134,67	135,65	138,71
WERKDRIJKGELDEN P				2,50
LEVENSLIJPVERLOF				2,00
TOTAAL				143,21
VERVANGINGEN VERLOF				8,46

Er is meer ingezet dan de formatieplanning: 3,06 fte.

Oorzaken:

- Daling leerlingen bij enkele scholen, fte te hoog.
- Inzet extra medewerker i.v.m. pr-activiteiten, eerste half jaar 2018.
- Extra externe inhuur voor ziektevervanging leerkrachten via een bureau, invoering AVG en contractbeheer.
- Invoering nieuwe CAO.

Ziekteverzuim

De doelstelling van het ziekteverzuim voor 2018 was een verzuimpercentage lager dan 6%.

Verzuimpercentage	2018
Sparrenboschool	5,43
Bornwaterschool	5,97
Julianaschool	11,97
Vondelschool	4,31
Crayenesterschool	3,31
Voorwegschool	0,73
Margrietschool	7,94
Hannieschaftschool	3,54
Duinroos	10,28
Gem. Stopoz	5,94

In 2017 was het ziekteverzuim gemiddeld 6,35%. In 2018 gemiddeld 5,9. Een daling, maar door drie scholen is het doel, minder dan 6% niet behaald. Het ziekteverzuim is grotendeels niet werkgerelateerd.

Lerarentekort

Het lerarentekort is een groot maatschappelijk probleem. Op de scholen was het eind juli 2018 gelukt de reguliere formatie rond te krijgen, maar vanaf oktober zijn er knelpunten ontstaan. Scholen hebben problemen als er onverwachts leraren uitvallen of een andere baan accepteren. De directeuren zijn samen met de medewerkers van het bestuurskantoor dagelijks op zoek naar oplossingen. De directeuren en het College van Bestuur hebben een plan van aanpak opgesteld.

Wat zijn onze speerpunten:

1. Het maken van keuzes als de nood hoog is en er tijdelijke maatregelen moeten worden genomen. Betreft kortdurende vervangingen.
2. Komen tot oplossingen door inschakelen andere doelgroepen, zij-instromers, 4^e jaars studenten, deeltijdstudenten.
3. Komen tot duurzame oplossingen voor het lerarentekort, o.a. het onderwijs anders organiseren.

Stopoz participeert in het Regionaal Transfer Centrum (RTC) voor Zuid-Kennemerland en Haarlemmermeer. Naast de invalpool hebben de besturen gezamenlijk een subsidieaanvraag ingediend voor de regionale aanpak lerarentekort. Het RTC wil boven bestuurlijke afspraken maken m.b.t. het lerarentekort. Het plan is in vier onderdelen opgesplitst:

- Arbeidsvoorwaarden.
- Scholing.
- Doelgroepen (o.a. de Associate Degree opleiding).
- Anders organiseren.

Werkdrukverlaging

De scholen hebben met ingang van het schooljaar 2018-2019 extra middelen gekregen om de werkdruk aan te pakken. Voor alle scholen van Stopoz is dit totaal € 341.432 voor het schooljaar 2018-2019.

Schoolteams zijn druk bezig geweest met plannen maken en hebben met de directeur overeenstemming bereikt met betrekking tot de inzet van de middelen. Dit is vastgelegd in een overeenkomst en ondertekend door de PMR.

Een specificatie van de afspraken is:

- Inzet voor het ontlasten van de leerkrachten d.m.v. extra hulp in de klas, gespecialiseerde leerkrachten, vervanging van leerkrachten voor professionalisering, e.d.

- Materiële investeringen, onder andere extra IT-middelen en/of methodes gericht op werkdrukvermindering.
- Professionalisering gericht op werkdrukvermindering.
- Overige bestedingsdoeleinden (gericht op verbeteren werkomgeving).

Onderstaand overzicht is de verdeling met betrekking tot de specificatie.

Personeel	210.876
Materieel	109.319
Professionalisering	2.000
Overige bestedingsdoeleinden	19.443
	<u>341.638</u>

Per kwartaal wordt de besteding gemonitord en opgenomen in de managementrapportage en besproken met de directeuren.

Externe vertrouwenspersonen personeel

Stopoz heeft ervoor gekozen om een vertrouwenspersoon aan te stellen, zodat de medewerkers daar ondersteuning kunnen krijgen. Vertrouwenspersonen hebben de plicht om over hun werk verantwoording af te leggen en om de organisatie terug te geven wat zij in hun werk tegen komen. De verantwoording wordt door middel van een jaarverslag gerealiseerd.

De vertrouwenspersonen van Centrum Vertrouwenspersonen Plus vinden het van belang contact te houden met Stopoz. In 2018 hebben de vertrouwenspersonen een training voor de directies en contactpersonen verzorgd en er is een voorlichting gegeven aan de GMR. Het afgelopen jaar is er ook contact geweest met de organisatie over een aanpassing van de overeenkomst, zodat die voldoet aan de AVG. Via een privacy statement kunnen medewerkers bovendien zien welke persoonlijke gegevens de vertrouwenspersonen verwerken en hoe zij die gegevens

beveiligen. In 2018 zijn er 6 meldingen geweest. Er is éénmaal een beroep op de vertrouwenspersonen gedaan in het kader van collegiale consultatie. Bij het bestuur zijn er geen klachten van medewerkers binnengekomen.

1.7 Financiën

- Visie:

Het borgen van een financiële positie waarbinnen Stopoz verantwoorde keuzes kan maken, strategische doelen kan realiseren en de continuïteit op de scholen kan worden gewaarborgd.

- Doelstellingen:

- De directies van de scholen hebben voldoende financiële kennis ten behoeve van het financieel management op de scholen.
- Binnen het stafbureau is voldoende financiële strategische en tactische kennis.
- In verband met een krimp budget door minder aanbod van leerlingen: bezuinigen op de uitgaven zonder afbreuk te doen aan de ambitie van toekomstbestendig en uitdagend onderwijs.
- Monitoren van personeels- en inkoopkosten. We willen het potentieel van de gezamenlijkheid beter benutten.

- Beleid:

Uitgangspunt van een gezonde financiële situatie is, dat scholen en het bestuurskantoor moet zorgdragen voor een inhoudelijk onderbouwde en in financieel opzicht sluitende exploitatie. Dit betekent tot en met 2019 een taakstellend exploitatieoverschot om het weerstandsvermogen op het gewenste/vereiste niveau te brengen op basis van de reguliere middelen en ervaringscijfers uit het verleden.

Stopoz heeft een financieel meerjarenbeleidsplan waarin een vertaling van het strategisch beleid in financiële termen is opgenomen. Ook wordt ingegaan op de financiële continuïteit op korte en lange termijn. Voor de financiën en risicobeheersing is als speerpunt geformuleerd dat de sturings- en beheersingsinformatie in de P&C-cyclus op alle niveaus in de organisatie van goede kwaliteit is. Naast het borgen van voldoende financiële middelen is het van belang vast te stellen met welke substantiële en organisatorische risico's de organisatie nog te maken krijgt.

- Activiteiten:

Management control

De schooldirecteuren zijn in het kader van management control de eigenaren van de schoolbegroting (en het begrotingsproces). Zij stellen samen met de controller de begroting op, waarin strategische keuzes tot uitdrukking komen. De jaarbegrotingen tonen een sluitend exploitatieresultaat. Gelijktijdig aan de jaarbegroting stellen scholen een meerjarenraming op. Op basis van de uitkomsten van deze meerjarenramingen kunnen schooldirecties vroegtijdig anticiperen op ontwikkelingen die zich aandienen. De tussentijdse besprekingen over de financiële stand van zaken, de controlerende taak, advisering en consultatie zijn belangrijke voorwaarden in het kader van management control. Coaching op de uitvoering en het handelen van het management is hierbij van groot belang. Met Ultimview hebben de directeuren een direct inzicht in de meest actuele cijfers. Hierdoor zijn zij in 2018 meer dan voorheen in de positie gesteld om zicht op hun eigen uitgaven te bewaren.

Funciescheiding, tijdig en juiste rapportages

Stopoz heeft gekozen voor een controller met een omvang van vier dagen per week om voldoende ruimte te creëren om als anker en kompas te kunnen fungeren voor de bestuurder als

ook voor de schooldirecteuren. In 2018 heeft een evaluatie plaatsgevonden van de controlfunctie. De algemene conclusie was dat er te veel onderdelen in de functie zijn gecombineerd (functievermenging), zodat er onvoldoende tijd kon worden vrijgemaakt voor het controleren, begeleiden, adviseren en consulteren.

Er zijn in 2018 nieuwe keuzes gemaakt met als doel om het beslissen, registreren, controleren en uitvoeren strikt te scheiden.

Beslissen: College van Bestuur en directeuren.

Registreren: financiële administratie.

Controleren: controller en hoofd financiële administratie (controleren van de crediteuren en grootboekadministratie).

Uitvoeren: inkoop, contractbeheer en -management bij facilitair coördinator (nieuwe functie).

De functie voor inkoop, contractbeheer en -management is binnen het bestuurskantoor gerealiseerd. De controle met betrekking tot het controleren van de crediteuren en grootboekadministratie is bij de financiële administratie ondergebracht.

In 2018 hebben we de gevolgen ervaren van onopgemerkte risico's in de financiële rapportages door gebruikmaking van verschillende instrumenten. Hierdoor hebben we te laat geanticipeerd op de gevolgen van het **krimp budget door minder aanbod van leerlingen**.

2 VISIE EN BESTURING

2.1 Visie

Stopoz is een stichting voor openbaar primair onderwijs in Zuid-Kennemerland. Het primair onderwijs heeft een belangrijke maatschappelijke functie, namelijk de twee basisfuncties: kwalificeren en socialiseren.

Stopoz en de scholen willen de leerlingen voorbereiden op de veranderende wereld van vandaag en morgen (toekomstbestendig). Op onze scholen leren wij onze leerlingen de benodigde kennis en vaardigheden die ze daarbij nodig hebben (voor het vervolgonderwijs en toekomstige arbeid). Daarnaast bereiden wij de leerlingen voor op deelname aan de samenleving, door hen te vormen in waarden, normen en attitudes die daarvoor nodig zijn (socialiserende functie). En dit willen we realiseren in een omgeving die uitdaagt! Naast de basisrollen verbreden onze scholen zich en pakken zij ook andere functies op, bijvoorbeeld opvang, ontspanning en vrijetijdsbesteding. Dit organiseren zij in samenwerking met kinderopvangorganisaties. Wij laten de scholen vrij om hierin keuzes te maken in hun eigen tempo.

Wij streven naar een organisatiecultuur die zich kenmerkt door de onderstaande karakteristieken:

- Betrokkenheid van eenieder op de ontwikkeling en de talenten van de leerlingen en elkaar.
- Een goed relatie tussen de scholen onderling, vanuit verbinding, want "Stopoz, dat zijn wij".
- Een goede relatie met de omgeving en de ouders, vanuit een gedeelde verantwoordelijkheid.
- Een professionele leergemeenschap, dit betekent dat we van elkaar leren, samen vormgeven aan het onderwijs, verantwoording afleggen aan elkaar en aan het management en een open dialoog met elkaar aan gaan.

- Wij willen binnen onze teams verschillen tussen medewerkers als mogelijke kracht beschouwen en als zodanig inzetten en benutten.

De kernactiviteiten van de Stopoz-scholen zijn:

- Bieden van kwalitatief goed onderwijs in een uitdagende omgeving.
- Gericht op brede vorming.
- Gericht op verschillen tussen leerlingen.
- Gericht op persoonlijke ontwikkeling, capaciteiten en talenten.
- Modern en toekomstbestendig.

2.2 Besturing

Juridische structuur

De Stichting Openbaar Primair Onderwijs Zuid-Kennemerland is statutair gevestigd in Bloemendaal. Sinds 2005 is de stichting het verzelfstandigd bevoegd gezag van de openbare basisscholen in de gemeenten Bloemendaal, Heemstede, Zandvoort en Haarlemmerliede en Spaarnwoude (per 1 januari 2019 Haarlemmermeer). De verkorte naam van de stichting is "Stopoz".

De stichting wordt bestuurd door een College van Bestuur (CvB), bestaande uit één persoon benoemd door de RvT. Mevrouw I.M. Jansen is de eindverantwoordelijke bestuurder. Het CvB is belast met het besturen van de stichting. Het CvB is de werkgever van alle werknemers van de stichting, uitgezonderd het lid van het CvB zelf. Voor het CvB is de RvT werkgever. Het CvB legt verantwoording af aan de RvT.

Governance structuur

Vanaf september 2016 heeft de stichting een Raad van Toezicht (RvT) als intern toezichthoudend orgaan. De leden van de RvT zijn benoemd door de gemeenteraden. De RvT bestaat uit vijf

personen. In 2018 zijn twee nieuwe leden, mevrouw Schilte en de heer Schaaij, benoemd.

De RvT wordt sindsdien gevormd door de volgende personen:

Naam	Functie	Voordracht
Mw. K. Schilte	Voorzitter	RvT
Mw. P Spuijbroek	Vicevoorzitter	RvT
Mw. M. Jetten	Lid	RvT
Dhr. F. Schaaij	Lid	GMR
Dhr. B. Groenewoud	Lid	GMR

Naam	Opgave van Nevenfunctie(s)
Mw. K. Schilte	Voorzitter RvT Almeerse Scholen Groep Vicevoorzitter Nationaal Bestuur de Zonnebloem Voorzitter Haarlem Filmstad Voorzitter Haarlemse Opera
Mw. P Spuijbroek	Associate bij SBD en VC Holland DGA PAS Beheer bv.
Mw. M. Jetten	Eigenaar Jetten W&S Partner Lid RvT St. KBA NW West
Dhr. F. Schaaij	Eigenaar Frank Schaaij Interim-Management Commissielid (lid auditcommissie) Gemeenteraad Purmerend
Dhr. B. Groenewoud	Lid RvT Samenwerkingsverband Stichting Amstelronde

De RvT doet in deel twee verslag van haar activiteiten in 2018.

Horizontale verantwoording

De horizontale verantwoording is de verantwoording over het gevoerde beleid, over de gang van zaken binnen Stopoz, over de behaalde resultaten en de inzet van middelen. Dit gebeurt vooral richting de interne en externe betrokkenen en belanghebbenden.

De horizontale verantwoording bestaat uit het verstrekken van informatie, het voeren van discussies en het maken van

afspraken. De discussie kan alleen goed worden gevoerd als de gesprekspartners beschikken over tijdige en transparante gegevens.

Interne betrokkenen van Stopoz zijn:

- De medewerkers.
- De GMR-leden, MR-leden.
- De leerlingen en hun ouders.
- De gemeente(n).

Andere personen of instellingen die ieder voor hun deel een belang hebben bij de gang van zaken, o.a.:

- De kinderopvanginstellingen.
- Het vervolgonderwijs.
- Het samenwerkingsverband.

Met belanghebbenden kan zowel een formele als een informele dialoog worden gevoerd. De formele dialoog vindt plaats in het overleg met de gemeenschappelijke medezeggenschapsraad (personeelsgeleding, oudergeleding en leerlingengeleding) en met de Raad van Toezicht.

De wijze waarop de belanghebbenden worden betrokken in de beleidscyclus:

- Personeel: binnen de GMR en MR kunnen personeelsleden meedenken en meebeslissen over het Stopoz-beleid en belangrijke schoolzaken.
- GMR: 6-8 vergaderingen per jaar met het CvB. Heeft een instemmings- en adviesbevoegdheid volgens de wet op de medezeggenschap (WMS).
- Ouders: elke school heeft een MR. Hierin kunnen ouders meedenken en meebeslissen over belangrijke schoolzaken. In de GMR kunnen ouders meedenken en meebeslissen over het Stopoz beleid.
- Leerlingen: elke school heeft leerling panels, hierin kunnen leerlingen meedenken en meebeslissen over schoolzaken.

- Gemeenten: er vindt twee keer per jaar een overleg plaats met de RvT, het CvB en de wethouders van de vier gemeenten.

De wijze waarop informatie wordt verstrekt (en resultaten worden teruggekoppeld):

- De informatievoorziening naar de GMR wordt aangeleverd volgens de planning- en controlcyclus. De resultaten worden teruggekoppeld via de managementrapportages (vier keer per jaar).
- De begroting met de meerjarenbegroting en het jaarverslag met de jaarrekening en het verslag van de RvT worden jaarlijks aan de gemeente verstrekt. In het overleg worden de managementrapportages besproken en de lopende ontwikkelingen.
- Via de website hebben alle ouders toegang tot de Stopoz-brede procedures zoals de klachtenregeling, e.d. Ook het bestuursverslag en de jaarrekening zijn beschikbaar via de website. De ouders van de MR hebben via het GMR lid toegang tot het Stopoz-beleid en de managementrapportages.
- Via de website hebben alle personeelsleden toegang tot de Stopoz-brede procedures zoals de klachtenregeling, e.d. Ook het bestuursverslag en de jaarrekening zijn beschikbaar via de website. De personeelsleden van de MR hebben via GMR lid toegang tot het Stopoz-beleid en de managementrapportages.

Informele dialoog op schoolniveau:

- in de leerlingenpanels;
- in de ouderraad en oudercontactgroepen;
- in gesprekken met de medewerkers;
- via tevredenheidsenquêtes;
- via klassenbezoeken;
- via binnenkomende vragen en klachten;
- via exitgesprekken met vertrekkende medewerkers;

- via de informatie van Scholen op de Kaart;
- via de website van de school (schoolgids, schoolbeleidsplan, ondersteuningsplan, verslagen, kwaliteitsgegevens, jaarverslag etc.);
- via informatieve bijeenkomsten (ouderavonden);
- via persberichten en andere publicaties (bijvoorbeeld sociale media als Facebook en Instagram).

Medezeggenschap

De GMR is op grond van de Wet Medezeggenschap op School (WMS) het orgaan dat inspraak heeft op schooloverstijgende onderwerpen. Bij uitstek is dat het stichtingsbreed beleid. Op specifieke onderwerpen heeft de GMR als geheel of een van beide geledingen (ouders of personeel) een advies- of instemmingsbevoegdheid. Het College van Bestuur is de overlegpartner van de GMR. Voor schoolspecifieke onderwerpen vervult de medezeggenschapsraad (MR) de inspraakrol. De schooldirecteur is de overlegpartner van de MR.

Management op schoolniveau

Iedere school heeft een directeur die integraal verantwoordelijk is voor het reilen en zeilen van de school. In het managementstatuut staat beschreven welke bevoegdheden het CvB heeft gemandateerd aan de directeur, zodat hij of zij goed in staat is die verantwoordelijkheid te nemen. De directeuren vormen gezamenlijk het Directie Overleg (DO). Het doel van het DO is om in gezamenlijkheid bij te dragen aan de beleidsvorming en -uitvoering binnen de stichting. Daartoe kan het DO gevraagd en ongevraagd advies uitbrengen aan het CvB.

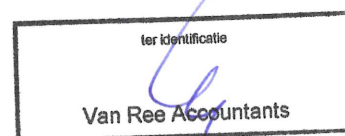

Organogram

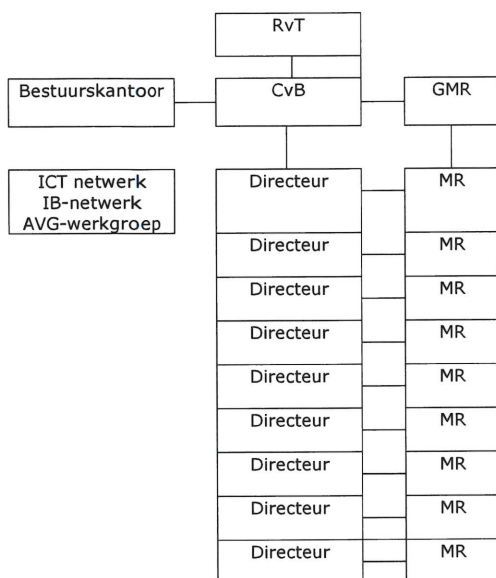

Verbonden partijen

Stopoz is verbonden met de volgende partijen:

Samenwerkingsverband passend onderwijs Zuid-Kennemerland	Vereniging
Regionaal Transfercentrum (RTC De Beurs)	Vereniging
Stichting beheer De Golf	Stichting

De Vereniging Samenwerkingsverband Passend Onderwijs Zuid-Kennemerland, is een samenwerking van 23 schoolbesturen. De algemene doelstelling van het samenwerkingsverband is: "Passend onderwijs betekent voor het samenwerkingsverband dat wij onderwijs aanbieden voor iedere leerling passend bij zijn of haar onderwijsbehoefte en mogelijkheden. Het is de ambitie om al binnen het regulier basisonderwijs, en waar nodig in het speciaal (basis) onderwijs, een zodanig gedifferentieerd onderwijsaanbod te creëren dat ieder kind zich optimaal kan ontwikkelen."

RTC De Beurs is een samenwerking van 9 schoolbesturen in regio Haarlemmermeer en Kennemerland. Deze samenwerking richt zich op het behoud van werkgelegenheid, organiseren van personele vervanging en het bieden van kansen voor startende en talentvolle leerkrachten met als doel de kwaliteit van het onderwijs te waarborgen. Stopoz is als deelnemer bij deze vereniging aangesloten.

De stichting beheer De Golf heeft als doel het in stand houden van het onderwijsverzamelgebouw De Golf door beheer, onderhoud en exploitatie ter ondersteuning van de gebruikers van het gebouw, aanbieders van primair onderwijs en peuteropvang of overige maatschappelijke dan wel culturele instellingen, integraal en in gezamenlijkheid uit te voeren.

2.3 Naleving Branche code

Het bestuur en de intern toezichthouder toetsen de bestuurlijke inrichting en het bestuurlijk functioneren aan de principes van de code. En de code is een leidraad bij keuzes voor inrichting en gedrag binnen Stopoz.

Per 1 augustus 2017 is een aangepaste versie van de code in werking getreden. De RvT wijkt m.b.t. artikel 24 punt 2 tijdelijk af van de code (*Een lid van het intern toezichtsorgaan kan niet tegelijkertijd de functie van bestuurder vervullen bij een andere organisatie in dezelfde sector*). De belangrijkste reden voor

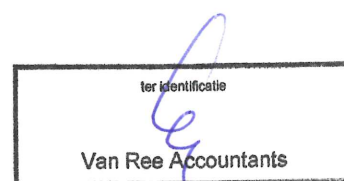

deze afwijking is dat de RvT de onderwijskennis van het betreffende lid essentieel acht voor zijn toezichthoudende taken.

2.4 Omgeving

In deze paragraaf wordt de wijze van omgang en communicatie met ouders GMR, gemeente(n) en de klachtenbehandeling beschreven.

Ouders, verzorgers

Elke school heeft een MR. Hierin kunnen ouders meedenken en meebeslissen over belangrijke schoolzaken. Vanuit elke school is er een afvaardiging van een ouder en een personeelslid naar de GMR. De ouders van de MR hebben via het GMR lid toegang tot het Stopoz-beleid en de managementrapportages. Via de Stopoz website hebben alle ouders toegang tot de Stopoz-brede procedures zoals de klachtenregeling, het toelatingsbeleid, schorsings- en verwijderingsbeleid, privacy beleid, e.d. Ook het bestuursverslag en de jaarrekening zijn beschikbaar via de website.

GMR

De informatievoorziening naar de GMR wordt aangeleverd volgens de planning- en controlcyclus. De resultaten worden teruggekoppeld via de managementrapportages. De GMR heeft zes tot acht vergaderingen per jaar met het CvB. De GMR heeft een instemmings- en adviesbevoegdheid in overeenstemming met de wet op de medezeggenschap (WMS). Via SharePoint hebben alle leden van de GMR-toegang tot de algemene informatiepagina van Stopoz. Hierin zijn alle formele documenten van de stichting opgenomen en alle beleidsplannen. Ook de bestuursverslagen en de jaarrekeningen zijn beschikbaar. Per twee maanden ontvangt de GMR een infobulletin van het College van Bestuur.

Gemeenten

Er vindt twee keer per jaar een overleg plaats met de RvT, het CvB en de wethouders van de vier gemeenten. De begroting met de meerjarenbegroting en het jaarverslag met de jaarrekening en het verslag van de RvT worden jaarlijks aan de gemeente verstrekt. In het overleg wordt de managementrapportages besproken en de lopende ontwikkelingen.

Klachtenbehandeling

Stopoz hecht veel belang aan een goed contact tussen school en ouders. Toch gaan er wel eens dingen mis of ontstaan misverstanden. Als ouders het op bepaalde punten niet eens zijn met of een klacht hebben over de gang van zaken op school, dan nemen ze in eerste instantie contact op met de groepsleerkracht of met de directeur van de school. Leidt dit niet tot een bevredigende oplossing, dan kunnen ouders zich wenden tot de contactpersoon van de school of tot de externe vertrouwenspersoon. Als ouders het niet eens zijn met de beslissing van een directeur, dan kunnen zij een klacht indienen bij het bestuur. Stopoz heeft een eigen klachtenregeling. Hierin staat informatie over de wijze van indienen van een klacht van algemene aard of van seksuele aard. Ook de rol van de externe vertrouwenspersoon wordt toegelicht.

In 2018 is er één klacht bij het bestuur binnengekomen over een leerlingdossier. Deze klacht heeft de directeur in overleg afgehandeld.

Stopoz is aangesloten bij de Landelijke Klachten Commissie (LKC) van stichting Onderwijsgeschillen te Utrecht.

3 RISICOMANAGEMENT

3.1 Risico's en onzekerheden

Risico's worden jaarlijks geïnventariseerd met het door VOS/ABB ontwikkelde instrument 'risicoanalyse'. Met dit instrument wordt in kaart gebracht in welk Risicoprofiel de organisatie valt: laag, midden of hoog. Op basis hiervan stellen we maatregelen vast.

3.2 Het risicoprofiel

De risico's zijn onderverdeeld in groepen: risico's ten aanzien van leerlingen, personeel, organisatie, gebouw en inventaris.

Risicofactoren totaal	Risicoprofiel				Toelichting
	Laag	Gem.	Hoog	Totaal	
Subtotaal Leerlingen	0	16	9	25	Gemiddeld financieel risico t.a.v. leerlingen = 24
Subtotaal Kwaliteit Onderwijs	2	6	0	8	Gemiddeld financieel risico t.a.v. onderwijs = 8
Subtotaal Personeel	5	16	0	21	Gemiddeld financieel risico t.a.v. personeel = 30
Subtotaal Organisatie	2	16	0	18	Gemiddeld financieel risico t.a.v. organisatie = 18
Subtotaal Gebouw	2	12	0	14	Gemiddeld financieel risico t.a.v. gebouw = 18
Subtotaal Inventaris	1	2	0	3	Gemiddeld financieel risico t.a.v. inventaris = 6
	12	68	9	89	Laag risico profiel < 89 Gem. risicoprofiel 89 - 120 Hoog risicoprofiel > 120

De organisatie heeft een gemiddeld risicoprofiel. Een hoger risico dan gemiddeld is het risico t.a.v. leerlingenaantallen. De leerlingenaantallen dalen met een onevenwichtige verdeling over de verschillende scholen. Dit leidt tot verhoging van personele risico's en financiële en facilitaire risico's.

3.3 Beleid en maatregelen

De mate waarin Stopoz bereid is risico's te lopen bij het nastreven van onze doelstellingen verschilt per risicocategorie.

Risico Categorie	Risico Acceptatie	Toelichting
Strategisch	Gematigd	Stopoz is bereid gematigde risico's te nemen bij het verzorgen van toekomstbestendig en uitdagend onderwijs. Het blijven investeren in kwalitatief goed onderwijs is voor ons essentieel.
Operationeel	Zeer laag	Voor Stopoz en de scholen zijn de leerlingenaantallen belangrijk. We streven ernaar de risico's die de daling van de leerlingenaantallen met zich meebrengen, zoveel mogelijk te beperken.
Financiële verslaggeving en positie	Laag	Betrouwbaarheid en transparantie zijn voor Stopoz van cruciaal belang. We willen een solide financiële positie om de investeringen in het onderwijs zeker te stellen.
Wet- en regelgeving	Zeer laag	Stopoz streeft ernaar te voldoen aan alle van toepassing zijnde wet- en regelgeving. Er is aandacht voor wet- en regelgeving op het gebied van aanbestedingen, privacy en informatiebeveiliging en de vereisten van de inspectie.

Ten aanzien van ons risicoprofiel en de bereidheid om risico's te lopen nemen we de volgende maatregelen.

Risico Categorie	Maatregelen
Strategie	Continueren en verbeteren van de strategische beleidsplanning en jaarplannen. Beleidsrijk begroten op basis van de strategische plannen.
Operationeel	Versterken samenwerking tussen de scholen onderling. Mogelijkheden onderzoeken om scholen samen te voegen en samenwerking te realiseren. Regionale samenwerking op verschillende gebieden (lerarentekort, professionalisering, e.d.). Leegstand van lokalen aanpakken, overtollig materiaal delen. Flexibiliteit realiseren m.b.t. huisvesting en gebruiksmiddelen.
Financiële positie	De belangrijkste beheersingsmaatregel is een goed functionerende planning- en control- cyclus en tijdige en juiste managementinformatie.
Wet- en regelgeving	Verbeteren uitvoering aanbestedingsbeleid, onderhouden AVG-beheer en uitvoering. Verbeteren rapportages m.b.t. onderwijskwaliteit op basis van inspectiekader.

4 BEDRIJFSVOERING

4.1 Organisatie van de bedrijfsvoering

De scholen van Stopoz dragen 4,5% van de bekostiging af aan het bestuursbureau. Dit was in 2018 € 508.960. Uit een benchmark is voor de kosten van een bestuursbureau van deze omvang het advies om maximaal 5% van de baten van de totale onderwijsinstelling hiervoor in te zetten (bron: rapport Leeuwendaal Advies, maart 2018).

De rol van het bestuursbureau is tweeledig: enerzijds ondersteunen van de bestuurder bij het besturen van de organisatie met de verplichte verantwoording naar stakeholders en anderzijds het ondersteunen van de schooldirecteuren m.b.t. de bedrijfsvoering. Hierbij gaat het om ondersteuning op gebied van financiën, huisvesting, personeelszaken en facilitaire zaken. Verder ook de secretariële en administratieve ondersteuning van het bestuur. De personeels- en salarisadministratie en de financiële administratie zijn uitbesteed en ondergebracht bij Qualiant.

Op het terrein van onderwijs en kwaliteit is er geen stafmedewerker aanwezig op het bestuurskantoor. Dit is bij de bestuurder en de directeuren belegd.

Overzicht fte's bestuurskantoor per leerling
(Bron: begroting Stopoz 2018)

Aantal LL Okt 2017	Aantal scholen	Totale baten X 1.000	FTE- bestuurs- kantoor	Aantal LL per FTE bestuurs- kantoor	Kosten bestuurs- kantoor X 1.000	Bench mark 5%
2197	9	11.310	4,8	458	509	4,5

4.2 Inrichting van ICT, veiligheid, privacygegevens

Stopoz is in 2016 overgestapt naar ICT-Heutink als partner voor de inrichting van ICT binnen Stopoz. Wij maken gebruik van Mijn Omgeving Online (MOO), dit is een complete oplossing om digitalisering in het onderwijs te organiseren. Met Mijn Omgeving Online organiseren we de digitalisering in het onderwijs. MOO bestaat uit een persoonlijke digitale leer- en werkomgeving. Met MOO Infrabeheer en MOO Device beheer is er een beheersbare IT-omgeving ingericht op school- en bestuursniveau. Inclusief service & support. MOO is device- en content- onafhankelijk. MOO, Basispoort, Kennisnet Entree, Momento, G Suite, Office 365, enz. zijn aan elkaar gekoppeld. ICT Heutink is het aanspreekpunt voor alle technische problemen. Uitgangspunt is een betrouwbare, veilige en kindvriendelijke IT-omgeving.

Stopoz heeft in 2018 veel gedaan voor de implementatie van de AVG. Zo heeft Stopoz in 2018:

- Een informatiebeveiligings- en privacy beleid vastgesteld;
- Een protocol datalekken vastgesteld;
- Een privacyverklaring vastgesteld en gepubliceerd;
- Verwerkersovereenkomsten gesloten met leveranciers;
- Verwerkingen in kaart gebracht, procedures en beleidsplannen vastgesteld;
- Medewerkers geïnformeerd en binnen het bestuurskantoor de beheerderstaak voor de AVG ondergebracht bij de facilitair coördinator.

Naar onze overtuiging is hiermee op een passende, maar ook praktisch toepasbare wijze, invulling gegeven aan de verplichtingen die uit de AVG voortvloeien.

4.3 Kwaliteitsbeleid bovenschools

Het bestuur van Stopoz houdt toezicht op het kwaliteitsbeleid van de scholen. Scholen hebben voldoende speelruimte om zelf invulling te geven aan kwaliteit.

Het bestuur (kwaliteitsbeleid bovenschools):

- Heeft concrete doelstellingen opgesteld m.b.t. het behalen van goede resultaten door de leerlingen, het ziekteverzuim van de medewerkers laag houden en het uitvoeren van de doelstellingen uit het strategisch beleidsplan. Bij Stopoz zijn hiervoor prestatie-indicatoren opgesteld. Terugkoppeling hiervan vindt plaats in de kwartaalrapportages.
- Houdt toezicht op waarborging en verbetering van de onderwijskwaliteit en draagt zorg voor investeringen in het onderwijspersoneel d.m.v. professionalisering, gesprekkencyclus, e.d.
- Houdt toezicht op opbrengstgericht werken. Opbrengstgericht werken is het systematisch en doelgericht werken aan de maximalisatie van prestaties. Door de schoolzelfevaluatie (SZE) geeft een school informatie over de bereikte resultaten met de leerlingen.

Naast het strategisch beleidsplan maakt het bestuur gebruik van kwaliteitsinstrumenten, zoals een leerlingvolgsysteem (ParnasSys). De kwaliteit wordt gewaarborgd via kwaliteitszorgsystemen, zoals: enquêtes onder ouders, leerlingen en personeel, kwaliteitskaarten en QuickScans en competentieprofielen voor alle functies.

Ultimview is het dashboard en geeft in één oogopslag de resultaten van alle scholen aan.

4.4 Personele bedrijfsvoering

In 2018 maakte Stopoz gebruik van de personeels- en salarisadministratie van Dyade. Het HR personeels- en salarissysteem is van RAET genaamd YouForce. In 2018 is er een onderhandse aanbesteding gedaan voor een nieuw HR personeels- en salarissysteem. Uit de aanbestedingsprocedure is HR2Day als meest passende digitale omgeving naar voren gekomen. HR2Day is een systeem dat goed past bij de integrale verantwoordelijkheid van de directieuren, is makkelijk in gebruik en overal beschikbaar, maakt optimaal gebruik van digitalisering.

HR2Day sluit aan op het dashboard van Ultimview. Ultimview is een Cloud-platform ontwikkeld met slimme dataverbindingen naar alle administratieve systemen. Dit betekent dat in een managementcockpit (dashboard) altijd alle relevante informatie gepresenteerd kan worden uit de financiële-, personeels- en leerling administratie.

4.5 Financiële bedrijfsvoering

Het financieel beleid is geen doel op zich, maar een verzameling instrumenten (inrichting boekhouding, planning & control, procesafspraken) die Stopoz en de scholen in staat stellen om doelstellingen te realiseren.

Gezien het strategische karakter is het financieel beleid een directe verantwoordelijkheid van het College van Bestuur. Het College van Bestuur belegt de bewaking en de uitvoering van het beleid bij de controller van de stichting en wordt maandelijks, gevraagd en ongevraagd, geïnformeerd over de financiële stand van zaken van de stichting.

De controller heeft een zelfstandige functie binnen de stichting en heeft drempelloos en rechtstreeks toegang tot de Raad van Toezicht om, indien noodzakelijk, inlichtingen te verschaffen en advies te geven over de naleving van het financieel beleid van Stopoz.

De financiële administratie is ondergebracht bij Qualiant. Stopoz maakt gebruik van:

- Twinfield, een onlineboekhoudprogramma.
- ProActive, voor de factuurverwerking, inkoop en contractmanagement.
- Ultimview, een dashboard voor alle stuurinformatie.

Treasurybeleid

Het Treasurybeleid is opgenomen in het Treasury statuut van Stopoz (aangepast november 2017, volgens de nieuwe regeling). Het Treasury statuut is onderdeel van de accountantscontrole.

In hoofdstuk zes wordt verslag gedaan van het gevoerde beleid en uitvoering ten aanzien van, de soorten, omvang en de looptijden van beleggingen, leningen en derivaten (Treasury verslag).

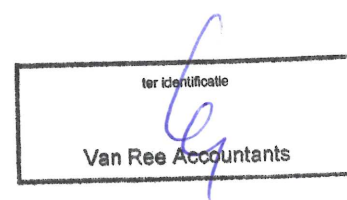

5 TOEKOMSTIGE ONTWIKKELINGEN

5.1 Onderwijs en kwaliteit

Een belangrijk vraagstuk in het onderwijs richt zich op curriculumontwikkeling, het curriculum van de toekomst vraagt om meer samenhang tussen vak- en leergebieden. De aansluiting op het voortgezet onderwijs speelt hierin een belangrijke rol. De aandacht voor de 21e eeuwse vaardigheden hangt samen met wat er speelt in de maatschappij, de toekomstige veranderingen. De vaardigheden zijn bedoeld om de leerlingen voor te bereiden op de snel veranderende maatschappij. Het SLO heeft onderzoek gedaan naar de plek van deze vaardigheden in het onderwijs. Zij geven aan dat de vaardigheden onvoldoende zichtbaar zijn in het huidige onderwijscurriculum en dat de vaardigheden geïntegreerd aangeboden moeten worden. Niét als apart vak dus, maar als deel van het bestaande onderwijs.

Een andere belangrijke ontwikkeling is de digitalisering, meer aandacht voor de digitale geletterdheid. In het onderwijs van de toekomst krijgen digitale vaardigheden een duidelijke plaats in het onderwijscurriculum.

De grootste uitdaging ligt op het terrein van de internationalisering. Internationalisering draagt bij aan de voorbereiding van onze leerlingen op een geglobaliseerde wereld. De wereld wordt kleiner. ICT maakt informatie vrijer toegankelijk en het leggen van contacten eenvoudiger. Samenwerking komt daardoor gemakkelijker tot stand en ideeën kunnen zich sneller verspreiden. De uitdaging voor onze scholen ligt in de inrichting van het curriculum, waarbij ingespeeld wordt op de informatieovervloed, beheersing van de Engelse taal, samenwerking, kennisuitwisseling, culturele uitwisseling, etc.

De Stopoz-scholen zijn bezig met deze inhoudelijke omslag, het ontwikkelen van onderwijs dat zich richt op ontwikkeling en aansluiting op de externe (toekomstige) wereld.

Het beleid hierop is:

- Stimuleren van de vakverbreding binnen de verschillende vakken.
- Meer thematisch en projectmatig werken met aandacht voor de 21e eeuwse vaardigheden.
- Talentontwikkeling.
- Investeren in hardware en software vanuit de visie van elke school, geformuleerd in een ICT-beleidsplan.
- Professionalisering met betrekking tot de veranderende rol van de leerkracht op didactisch en pedagogisch gebied en digitale vaardigheden.
- Het versterken van internationaal georiënteerde onderwijsactiviteiten.

Naast de inhoudelijke veranderingen komt er steeds meer aandacht voor de organisatie van het onderwijs. Anders organiseren komt voort uit de wens om het beste onderwijs voor elk kind te realiseren, maar wordt ook ingegeven door krimp situaties, behoefte aan flexibele schooltijden, werkdrukvermindering, IKC-vorming, het lerarentekort, e.d. Dit vraagt om een andere manier van werken van een schoolteam.

Stopoz is bezig met drie scholen in een traject van IKC-vorming met kinderopvanginstellingen. Er wordt in 2019 gewerkt aan nieuw beleid om in situaties van krimp, behoefte aan flexibele schooltijden, werkdrukvermindering en het lerarentekort kwalitatief goed onderwijs te kunnen blijven garanderen.

Een belangrijke ontwikkeling met betrekking tot de kwaliteitszorg ligt in de bestuurlijke visitaties. Bij bestuurlijke visitatie staat leren van elkaar centraal. Samen met schoolleiders, stafmedewerkers, medezeggenschapsraden en andere belanghebbenden reflecteert het schoolbestuur op

bestuurlijke kwaliteit. Het is een krachtig instrument dat draait om professionalisering en ontwikkeling van het schoolbestuur. Het schoolbestuur dat gevisiteerd wordt, krijgt feedback van collega-bestuurders én van een expert van buiten de sector. Het bestuurlijk visitatietraject start met het maken van een zelfevaluatie: dit kan het schoolbestuur zelfstandig doen of met andere schoolbesturen in een Lerend Netwerk.

5.2 Personeel

Het lerarentekort is zowel landelijk als voor Stopoz een actueel probleem, waarvoor de oplossing niet binnen handbereik lijkt te liggen. Concreet merken we dit doordat reguliere vacatures en vooral vervangingen lastig te vervullen zijn. Met enige regelmaat zien onze scholen zich gedwongen om groepen kinderen naar huis te sturen, omdat vervanging niet voorhanden is.

Kijkend naar de toekomst zien we dat de studentenaantallen op de Pabo's en de te verwachten pensionering in de komende jaren, beide zullen leiden tot grotere tekorten. Voor Stopoz staat daar tegenover dat het aantal leerlingen terugloopt, waardoor mogelijk ook minder personeel nodig zal zijn.

Het beleid van Stopoz is erop gericht om de tekorten zo goed mogelijk het hoofd te bieden. Wat zijn onze speerpunten?

- Het maken van keuzes als de nood hoog is en er tijdelijke maatregelen moeten worden genomen.
- Komen tot oplossingen door het inschakelen van andere doelgroepen.
- Komen tot duurzame oplossingen voor het lerarentekort.

Hiervoor denken wij aan:

- Inzetten leerkrachtondersteuners met een diploma AD (Associate Degree);
- Onze stagiaires inzetten (Veltijdstudenten, Deeltijdstudenten, Zij-instroom), wettelijk mag dit als de studenten binnen twee jaar afstuderen;

- Meer Zij-instroom trajecten;
- Inzetten pedagogische medewerkers van onze kinderopvangpartners;
- Aantrekkelijk werkgeverschap;
- Functiedifferentiatie;
- Onderwijs anders organiseren.

Aanvullend hierop is het langlopende beleid dat gericht is op het omlaag brengen van het ziekteverzuim en het binden van zittend personeel. Hoe minder vacatures binnen de organisatie ontstaan, hoe minder we geconfronteerd worden met het vervangingsvraagstuk.

In 2018 is een eerste tranche van een meerjarig budget voor de bestrijding van werkdruk beschikbaar gekomen. Dit geld wordt op schoolniveau, in samenspraak met het team en met instemming van de PMR, besteed. Ook voor de komende jaren blijven deze budgetten beschikbaar. Stopoz hecht eraan dat de inzet van dat geld met regelmaat kritisch geëvalueerd wordt, zodat we zeker weten dat de inzet ook daadwerkelijk effect heeft.

Aanvullend hierop voert Stopoz een leeftijdsbewust personeelsbeleid, met als algemeen doel om de balans tussen werk en privé op een gezonde manier te bewaren, zodat de werknemer vitaal en inzetbaar blijft.

Onderzoek is belangrijk voor het blijvend verbeteren van onderwijs. Het is een belangrijke ontwikkeling om de werelden van onderwijs en onderzoek met elkaar te verbinden. De afgelopen jaren hebben schoolbesturen ervoor gekozen om opleiden en professionaliseren in de eigen organisatie op te nemen. Ook Stopoz heeft hiervoor een kennisbank opgezet. Naast het opleiden in de school en het coachen en begeleiden van beginnende leraren is gezamenlijke professionalisering hierin ondergebracht. Naast professionalisering speelt ook het stimuleren van onderlinge kennisdeling een belangrijke rol. Stopoz zou in dit kader meer moeten samenwerken met andere besturen om dit verder vorm te geven. Er zijn al leraar-

onderzoekers bij Stopoz, die in het kader van een studie onderzoek doen. In de toekomst zou het leren in werkplaatsen in samenwerking met het hoger onderwijs in de regio de sector verder brengen.

5.3 Huisvesting

Het aantal leerlingen is belangrijk bij het vaststellen van de (normatieve) ruimtebehoefte van de school. De prognoses laten een stabiel beeld zien, de realisatie van de afgelopen jaren toont echter een dalende trend.

Normatieve leegstand brengt een financieel risico met zich mee. Het is immers ruimte die wel onderhouden, verwarmd en schoongemaakt moet worden, maar waar in de bekostiging geen geld voor ontvangen wordt. Op scholen met een dalend aantal leerlingen moet deze ontwikkeling kritisch worden gevolgd, en moeten we ons beraden op maatregelen om dit risico te beperken. Gedacht kan worden aan verhuur of het afstoten van (delen van) gebouwen.

Met het doorzetten van de dalende trend van ons aantal leerlingen, neemt de noodzaak toe om normatieve leegstand te bestrijden. Een concrete stap die wij daartoe in 2019 zullen zetten is de verhuizing van ons bestuurskantoor naar de Voorwegeschool. Het bestuurskantoor zal in een bijgebouw (geen onderwijsvierkante meters) worden geplaatst. Op deze wijze worden de middelen binnen de Stichting behouden.

5.4 ICT

In 2017 zijn onze scholen op ICT-gebied vernieuwd. Dit past binnen onze visie dat ICT niet meer is weg te denken uit het hedendaagse onderwijs. Niet alleen gaat het dan om digitale onderdelen van de lesmethodes, aanvullende beelden en filmpjes bij de lessen, maar vooral ook om kinderen meer op maat en adaptiever uit te kunnen dagen, of juist extra oefeningen te kunnen geven op de leerdoelen.

Door gebruik te maken van systemen zoals Snappet of Momento is het voor onze leerkrachten eenvoudiger mogelijk om onderwijs te bieden dat meer past bij de ontwikkeling van de individuele leerling. Dat draagt bij aan betere leeropbrengsten op ieder niveau, en een lagere werkdruk (door minder administratieve last) voor de leerkrachten. Het is onze ambitie om vooral in de komende jaren verdere stappen te maken met de inzet van dergelijke systemen.

Wij realiseren ons dat werken met ICT niet voor alle personeelsleden een vanzelfsprekendheid is. Mede daardoor kan het juist als een verzwaring van de werklust worden ervaren. Mogelijk betekent dit dat we dit deel van het personeel moeten helpen, bijvoorbeeld door het aanbieden van extra cursussen. Omdat ICT een steeds meer vanzelfsprekend onderdeel van het hedendaagse onderwijs (en van de maatschappij) is, hoort digitale vaardigheid bij de gereedschappen van de moderne professional.

5.5 Financiën

De afgelopen jaren heeft Stopoz stappen gezet in het professionaliseren van het financieel management. Er is een financieel beleidsplan opgesteld en een moderne financiële administratie met instrumenten ingevoerd. In 2018 zijn er verbeteringen doorgevoerd met betrekking tot het contractmanagement en -beheer.

Landelijk zijn met het Actieplan Leerkracht (APL) een aantal maatregelen afgesproken voor het verbeteren van de salariering en het carrièreperspectief voor zowel onderwijzend personeel als (adjunct) directeuren. In de CAO 2018 zijn er nieuwe afspraken gemaakt ten aanzien van het budget dat via APL beschikbaar kwam voor de functiemix. Hiermee zijn de functiemixpercentages komen te vervallen. Deze ontwikkelingen hebben invloed gehad op de financiële resultaten van 2018 voor Stopoz.

In het regeerakkoord zijn er afspraken gemaakt rondom het werkdrukakkoord, het budget voor aanpak werkdruk zal structureel toenemen.

Er is een landelijk voorstel om onderstaande maatregelen verder uit te werken om de bekostiging per 2022 te vereenvoudigen tot zoveel mogelijk een vast bedrag per school (brinnummer) en een bedrag per leerling:

- Het afschaffen van de gemiddelde gewogen leeftijd (GGL).
- Geen verschil tussen het bedrag per leerling afhankelijk van de leeftijd. Dit betekent dat er geen onderscheid meer wordt gemaakt tussen een leerling in de onderbouw of in de bovenbouw.
- De (groepsafhankelijke) materiële bekostiging omvormen tot één vaste voet plus een bedrag per leerling.
- De personele bekostiging van schooljaar naar kalenderjaar omvormen, waarbij de teldatum wordt verplaatst van 1 oktober naar 1 februari.

Bovenstaande ontwikkelingen en maatregelen zullen in het financieel beleid van Stopoz worden opgenomen en uitgewerkt. Belangrijk hierbij is zichtbaarheid, hoeveel geld er beschikbaar is voor het onderwijs en wat er wordt uitgegeven en dat het bedrag per leerling en per groep inzichtelijk wordt gemaakt.

5.6 Duurzaamheid

Stopoz heeft de ambitie om onze gebouwen te verduurzamen. Het binnenklimaat en energiezuinigheid willen wij de komende jaren in alle gebouwen op orde brengen. Goed onderhoud en het verduurzamen van voorzieningen moeten ook zorgen voor een structureel gezonde exploitatie van de schoolgebouwen.

In het licht van de beschikbare prestatie-indicatoren wordt duurzaamheid vooralsnog gedefinieerd in termen van energiezuinigheid, luchtkwaliteit en thermisch comfort.

Redenen om onderwijsgebouwen te verduurzamen zijn onder andere de volgende:

- Zorgen voor een gezond werk/leerklimaat voor leerlingen en docenten.
- Minimaliseren van de kosten gedurende de exploitatieperiode van de school.
- Voldoen aan (minimale) eisen vanuit wet- en regelgeving.
- Aandacht besteden aan het aspect/thema duurzaamheid in het onderwijs en duurzaamheid zichtbaar maken in en rond het schoolgebouw.
- Leveren van een maatschappelijke bijdrage aan een duurzame wereld zodat de aarde ook leefbaar is voor alle volgende generaties (verantwoord omgaan met de gelimiteerde beschikbaarheid van grondstoffen en de milieuvervuiling).

In de praktijk blijken onze scholen meer geld uit te geven aan de energiekosten voor gas en elektriciteit dat zij daar vergoeding voor ontvangen. Dit betekent dat zij jaarlijks gelden bestemd voor andere doeleinden moeten gebruiken om de tekorten op de post energiekosten aan te vullen. In een aantal gevallen is het zinvol om zo snel mogelijk energiebesparende maatregelen te treffen.

In 2017 is voor alle scholen een energiebesparingsplan opgesteld. De werkzaamheden die hieruit voortvloeien koppelen we, waar mogelijk, aan het Integraal Huisvesting Plan zoals iedere gemeente dat opstelt.

6 FINANCIËN

6.1 Financiële positie op balansdatum

De balanspositie van Stopoz per 31 december 2018 zoals weergegeven in de jaarrekening 2018, kan door middel van diverse kengetallen voor solvabiliteit, liquiditeit en rentabiliteit nader worden geanalyseerd.

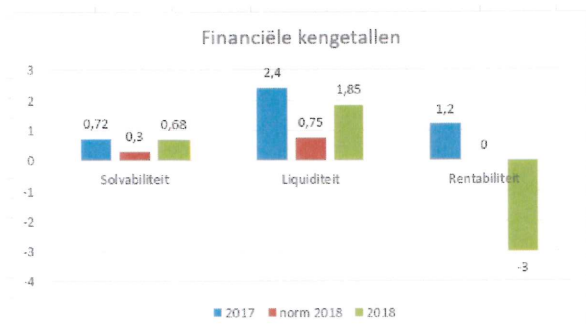

Door het negatieve resultaat over het boekjaar ontwikkelen de kengetallen zich negatief maar voldoen aan de door Stopoz hieraan gestelde normen voor het jaar 2018.

Bij de solvabiliteit gaat het erom of een bevoegd gezag op lange termijn, ook in tijden van tegenspoed, aan haar verplichtingen kan voldoen. Hierbij speelt een rol in welke mate het eigen vermogen deel uitmaakt van het totale vermogen van het bevoegd gezag. Bij Stopoz zien we dat de solvabiliteit licht is gedaald ten opzichte van het voorgaande kalenderjaar.

Bij de liquiditeit gaat het erom of een bevoegd gezag in staat is om op korte termijn aan haar verplichtingen te voldoen. Dit blijkt uit de verhouding tussen vlottende activa en kortlopende

schulden. Ook de liquiditeit is bij Stopoz in het kalenderjaar 2018 licht gedaald door het negatieve resultaat. In het kengetal van de rentabiliteit wordt het nettoresultaat uitgedrukt in de totale baten. Te grote positieve verschillen roepen de vraag op of het bestedingspatroon voldoende is, te negatieve verschillen duiden op een te ruim financieel management of krimp in het aantal leerlingen, met mogelijke consequenties voor de komende jaren.

Het resultaat over 2018 is flink lager dan het begrote resultaat waardoor het kengetal rentabiliteit lager is dan de norm.

6.2 Ontwikkeling van balansposten

De waarde van de materiële vaste activa is fors gestegen ten opzichte van vorig boekjaar door een grote investering in ICT, met name leerlingdevices.

De vorderingen zijn gelijk gebleven ten opzichte van het voorgaande boekjaar waarbij moet worden geconstateerd dat steeds meer kosten vooruitbetaald worden voor het komende boekjaar, met name contracten in ICT en leermiddelen. Het innen van openstaande vorderingen is gedurende het boekjaar sterk verbeterd.

De liquide middelen zijn gedurende het boekjaar gedaald door een combinatie van en ontwikkelingen van diverse balansposten. In het kasstroomoverzicht, onderdeel van de jaarrekening, wordt uitgebreid ingegaan op de mutaties in het saldo van liquide middelen.

Het eigen vermogen daalt als gevolg van het gerealiseerde negatieve resultaat over het boekjaar.

Het niveau van de voorzieningen is hoger dan het voorgaande boekjaar, met name veroorzaakt door de voorziening voor groot onderhoud. Diverse aanpassingen zijn uitgesteld in verband met

op handen zijnde aanpassingen aan de gebouwen door de gemeenten Bloemendaal en Heemstede.
 Het niveau van de kortlopende schulden is gedurende het kalenderjaar licht gestegen, met name als gevolg van de crediteurenpositie.

6.3 Het resultaat en wat daaraan heeft bijgedragen

Het resultaat over het kalenderjaar bedraagt negatief € 367.586, ten opzichte van een begroot resultaat van positief € 75.000. Een verschil van ongeveer € 442.000.

Baten

Rijksbijdragen	666.374	meer dan begroot
Overige subsidies (rijk)	58.433	meer dan begroot
Overige overheidsbijdragen	8.241	meer dan begroot
Overige baten	-61.767	minder dan begroot
Totaal	671.281	meer dan begroot

De totale baten waren € 671.000 hoger dan begroot met name door de extra bekostiging naar aanleiding van de nieuw afgesloten CAO en de toekenning van middelen voor werkdrukvermindering. De realisatie van de verhuur en het medegebruik van de gymlocaties is minder dan begroot, vanwege opgenomen verhuurafspraken, die uiteindelijk niet correct bleken te zijn. Dit is in 2019 gecorrigeerd.

Lasten

Personeelslasten		
- Lonen en salarissen	885.424	meer dan begroot
- Overige pers. lasten	131.431	meer dan begroot
- Uitkeringen	-146.657	meer dan begroot
Afschrijvingen	59.126	meer dan begroot
Huisvestingslasten	13.817	meer dan begroot
Overige instellingslasten	171.290	meer dan begroot

- Personeelslasten

De extra baten waren niet voldoende om de overschrijding van lonen en salarissen met een bedrag van € 870.000 te kunnen dekken. De hogere kosten voor lonen en salarissen zijn met name te verklaren door de salarisverhogingen met terugwerkende kracht naar aanleiding van de nieuw afgesloten CAO voor het Primair Onderwijs, in combinatie met te veel formatieve inzet (te laat anticiperen op dalende leerlingenaantallen). De overschrijding bij de overige personeelslasten wordt veroorzaakt door meer inzet van personeel niet in loondienst (deels bovenschools voor de AVG en deels op schoolniveau door inzet leerkrachten via uitzendbureaus).

- Afschrijvingen

De afschrijvingen kwamen met € 59.000 hoger uit doordat de forse investeringen in leerlingdevices enkele maanden eerder plaats hebben gevonden dan in de begroting was opgenomen.

- Huisvestingslasten

De huisvestingslasten vielen hoger uit als gevolg van stijgende kosten voor schoonmaak.

- Overige instellingslasten

De overige instellingslasten kwamen € 171.000 hoger uit, met name door hogere ICT kosten en hogere overige lasten.

6.4 De exploitatie in relatie tot de begroting

De extra baten vanuit het Ministerie van OCW waren nog niet bekend ten tijde van het opstellen van de begroting. Hetzelfde geldt voor de extra personeelslasten die voortkomen uit de nieuw afgesloten CAO.

Daarnaast is de daling in het aantal fte's waarin de begroting had voorzien niet gerealiseerd.

Gedurende het jaar werd Stopoz geconfronteerd met problemen met het schoonmaakbedrijf waardoor tegen hogere kosten een nieuw schoonmaakbedrijf moest worden ingezet.

De investeringen in leerlingdevices ICT werd enkele maanden naar voren gehaald in verband met het goed kunnen voorbereiden van de inzet van deze middelen in het nieuwe schooljaar.

6.5 Investeringsbeleid, boekjaar en toekomst

Gedurende het boekjaar heeft er een forse investering plaatsgevonden in ICT. Nadat in het voorgaande boekjaar vooral werd geïnvesteerd in netwerk, digitale borden en WIFI, werd in het verslagjaar vooral geïnvesteerd in leerlingdevices.

Het jaarprogramma voor het Meerjarenonderhoudsplan is gedurende het kalenderjaar niet in zijn geheel uitgevoerd. Dit heeft als oorzaak dat diverse werkzaamheden vervallen door aanpassingen in de huisvesting vanuit het Integraal HuisvestingsPlan van de gemeenten Bloemendaal en Heemstede.

6.6 Kasstromen en financiering

Het bedrag aan liquide middelen is gedurende het jaar gedaald met een bedrag van € 126.000 tot een niveau van € 1.400.000. Dit is voornamelijk een resultante van de investeringen in materiële vaste activa van € 657.000 en een stijging van de voorziening voor meerjarenonderhoud met € 290.000. Een precieze analyse is te vinden in het kasstroomoverzicht zoals opgenomen in de jaarrekening over het boekjaar.

6.7 Financiële instrumenten (o.a. renteswaps)

Stopoz maakt geen gebruik van financiële instrumenten zoals renteswaps. De overtollige liquide middelen worden op dagelijkse basis toegevoegd aan een bankrekening in het kader van het Schatkistbankieren via het Ministerie van Financiën. Hiermee zijn alle risico's uitgesloten, hiertegenover staat dat er nauwelijks interestbaten worden gegenereerd. De rente op de

betreffende rekening en eventuele deposito's is volgens de geldende marktrentes te stellen op nihil.

6.8 In control statement

De Stichting Openbaar Primair Onderwijs Zuid-Kennemerland (Stopoz) kent een adequate planning- en controlcyclus. Deze bestaat onder andere uit:

- Financiële risicoanalyse;
- Financieel Beleidsplan, als onderdeel van het Strategisch Beleidsplan;
- Managementcontracten en managementrapportages;
- Taakstellende begrotingen en budgetten;
- Jaarlijks op te stellen meerjarenbegrotingen;
- Periodieke uitputtingsrapportages (in formatie en in geld).

De onderwijskwaliteit wordt gemeten en vastgelegd in ParnasSys en WMK-PO, aangevuld met interne en externe audits. Hiernaast wordt via HR2day inzicht gekregen in de personeels- en salarisadministratie. De financiële administratie wordt vanaf 2017 uitgevoerd in eigen beheer. Via het managementinformatiesysteem Ultimview kunnen de belanghebbenden nu op dagelijkse basis de stand van zaken monitoren.

Risicomanagement

Het managen van prestaties en onderliggende processen is slechts één van de twee pijlers van 'in control' zijn. Het proactief en continu onderkennen en beheersen van mogelijke risico's (risicomanagement) is de andere. Risico's worden daarbij gedefinieerd als bedreigingen en kansen die de realisatie van de door Stopoz gestelde doelen kunnen beïnvloeden. Het tijdig voorzien van deze risico's zorgt ervoor dat eventueel besloten kan worden of er nadere acties noodzakelijk zijn. Hierbij is ervoor gekozen om dezelfde risicodeling te hanteren zoals toegepast door de Commissie Vermogensbeheer Onderwijsinstellingen (Commissie Don).

Risico's ten aanzien van het aantal leerlingen: de (mogelijke) krimp in leerlingenaantallen blijft een continu aandachtspunt. Het is immers de basis voor de lumpsumbekostiging. Volgens commissie Don is dit risico niet beheersbaar. In de meerjarenplanningen wordt het verwachte financiële effect hiervan zichtbaar gemaakt, zodat tijdige passende maatregelen kunnen worden genomen.

Risico's ten aanzien van de kwaliteit van het onderwijs: Stopoz maakt dit risico beheersbaar door het gebruik van kwaliteitszorgsystemen als ParnasSys en WMK-PO, aangevuld met interne- en externe audits waaruit verbeterplannen kunnen volgen.

Risico's ten aanzien van het personeel: het monitoren van de leeftijdsopbouw van het personeelsbestand en de verhouding vast en tijdelijk personeel, zijn maatregelen die het risico verkleinen op te hoge personeelslasten als gevolg van duurder personeel en duurzame inzetbaarheid (waar de voormalige BAPO-regeling onderdeel van uitmaakt). Bij het aannamebeleid wordt hiermee rekening gehouden. Door het monitoren van de verhouding vast en tijdelijk personeel kan de flexibele schil worden bepaald.

6.9 Treasury verslag

In het jaar 2018 is er geen geld belegd in risicodragend kapitaal. De beschikbare vrije middelen worden op dagelijkse basis geparkeerd op een rekening ressorterend onder het schatkistbankieren van het Ministerie van Financiën. Er hebben zich in het verslagjaar geen liquiditeitsproblemen voorgedaan.

In het najaar van 2018 is het bestaande Treasury statuut van Stopoz aangepast aan de nieuwste richtlijnen voor Beleggen en Belenen zoals door het Ministerie van Onderwijs is voorgeschreven.

6.10 Continuïteitsparagraaf

In de maand december 2018 is de definitieve meerjarenbegroting vastgesteld voor de periode 2019-2022. Deze is gebaseerd op het beleid zoals deze in het jaar 2016 is vastgelegd in het Strategisch Beleidsplan en het hierop gebaseerde Financieel Beleidsplan.

	2018	2019	2020	2021	2022
3.1 Rijksbijdragen	11.502.555	12.664.518	12.672.956	12.725.800	12.753.703
3.2 Overige overheidsbijdragen en -subsidies	241.700	234.500	234.500	234.500	234.500
3.5 Overige baten	194.602	133.738	133.738	133.738	133.738
3 Opbrengsten	11.938.857	13.032.756	13.041.194	13.094.038	13.121.941
4.1 Personeelslasten	9.451.261	10.421.512	10.481.296	10.571.460	10.626.812
4.2 Afschrijvingen	274.895	321.127	314.020	293.140	251.466
4.3 Huisvestingslasten	1.139.380	1.115.128	1.097.455	1.092.911	1.119.351
4.4 Overige lasten	998.321	1.132.888	1.148.414	1.134.527	1.124.312
4 Kosten	11.863.857	12.990.756	13.041.194	13.094.038	13.121.941
5.1 Rentebaten					
5.5 Rentelasten					
5 Financiële baten en lasten					
1 Resultaat	75.000	42.000	0	0	0

Bij het opstellen van het Financieel Beleidsplan in 2016 is vastgesteld dat het weerstandsvermogen van Stopoz in het jaar 2019 nog moet worden geoptimaliseerd en dat daarom in het jaar 2019 nog een positief resultaat is benodigd van € 42.000, welk resultaat moet worden toegevoegd aan de algemene reserve.

Als in de periode 2019-2023 bepaalde scholen geen sluitende exploitatie kunnen presenteren, bijvoorbeeld door een dalend aantal leerlingen, is er een taakstelling opgenomen in de meerjarenbegroting.

Bij het opstellen van de definitieve jaarbegrotingen dient deze taakstelling expliciet te worden ingevuld waarbij de invulling een combinatie kan zijn van een aantal separate maatregelen zoals:

- Formatieve reductie.
- Aanvullende bekostiging vanuit het Ministerie van Onderwijs.

- Besparingen op materieel gebied, het optimaliseren van gezamenlijke inkoopcondities.
- Mogelijke vergroting van het aantal leerlingen.
- Dekking vanuit positieve exploitatiesaldi uit eerdere jaren boven de gestelde normen voor het optimaliseren van het weerstandsvermogen.

Ontwikkeling leerlingaantallen

De ontwikkelingen van het aantal leerlingen in de jaren 2019 tot en met 2023 kan als volgt worden weergegeven.

Naam	2019		2020		2021		2023
	Eigen	Duo	Eigen	Duo	Eigen	Duo	Duo
Margrietschool	99	98	100	100	94	94	94
Sparrenboschool	155	154	155	148	155	148	143
Hannie Schaftschool	225	217	232	216	236	222	228
Duinrooschool	130	141	130	146	130	154	162
Crayenesterschool	410	403	410	412	410	412	403
Voorwegschool	251	256	251	254	251	253	248
Bornwaterschool	167	159	157	160	157	152	145
Julianaschool	435	435	435	430	435	419	414
Vondelschool	316	334	306	330	301	314	303
Stopoz totaal	2188	2197	2176	2196	2169	2168	2140

Ontwikkeling personele bezetting

De formatie is gebaseerd op het bestuursformatieplan over 2018-2019.

In de komende jaren zal de formatie een omvang hebben die is afgestemd op de ontwikkelingen van de leerlingaantallen.

	WFT	DIR	OP	OOP	WFT	DIR	OP	OOP
	19-20	19-20	19-20	19-20	20-21	20-21	20-21	20-21
Margrietschool	7,85	0,85	5,29	1,70	6,70	0,60	4,90	1,20
Sparrenboschool	9,96	1,00	7,61	1,35	9,26	0,60	7,31	1,35
Hannie Schaftschool	13,45	1,00	11,95	0,50	13,30	1,00	11,80	0,50
Duinrooschool	9,20	0,50	7,05	1,65	9,50	0,50	7,35	1,65
Crayenesterschool	23,30	2,00	19,16	2,14	22,70	2,00	18,86	1,84
Voorwegschool	15,13	0,90	13,00	1,23	15,13	0,90	13,00	1,23
Bornwaterschool	9,25	0,50	7,79	0,96	9,25	0,50	7,79	0,96
Julianaschool	24,56	0,90	22,62	1,04	24,00	0,90	22,06	1,04
Vondelschool	17,92	0,90	14,94	2,08	17,90	0,90	14,94	2,08
Stopoz totaal	130,62	8,55	109,40	12,66	127,74	7,90	108,00	11,85

	WFT	DIR	OP	OOP	WFT	DIR	OP	OOP
	21-22	21-22	21-22	21-22	22-23	22-23	22-23	22-23
Margrietschool	6,60	0,60	4,90	1,10	6,60	0,60	4,90	1,10
Sparrenboschool	9,30	0,60	7,35	1,35	9,10	0,60	7,16	1,34
Hannie Schaftschool	13,70	1,00	12,20	0,50	13,70	1,00	12,20	0,50
Duinrooschool	9,50	0,50	7,35	1,65	9,50	0,50	7,35	1,65
Crayenesterschool	22,20	2,00	18,56	1,64	21,50	1,00	18,86	1,64
Voorwegschool	15,13	0,90	13,00	1,23	15,13	0,90	13,00	1,23
Bornwaterschool	9,25	0,50	7,79	0,96	9,25	0,50	7,79	0,96
Julianaschool	23,70	0,90	21,76	1,04	23,70	0,90	21,76	1,04
Vondelschool	17,90	0,90	14,94	2,08	17,90	0,90	14,94	2,08
Stopoz totaal	127,28	7,90	107,84	11,55	126,38	6,90	107,95	11,54

Toelichting op (verwachte) ontwikkelingen in leerlingaantallen en personele bezetting

Stopoz houdt rekening met een dalende tendens in het aantal leerlingen richting het jaar 2023. Het aantal fte personeel zal afnemen in relatie tot de daling in het aantal leerlingen op langere termijn.

Overige ontwikkelingen

Financieringsstructuur

De financieringsstructuur van Stopoz zal in de komende jaren nauwelijks aan verandering onderhevig zijn. Er kan worden overwogen om een groter deel van de ICT mogelijk in de vorm van operational lease te realiseren om de stabiliteit van de ICT-uitgaven positief te beïnvloeden.

Huisvestingsbeleid

De schoolgebouwen zullen in de eerstvolgende jaren in gebruik blijven met uitzondering van de Margrietschool. Binnen afzienbare tijd zal in Halfweg de nieuwbouw starten van een nieuw verzamelgebouw waarin de Margrietschool gevestigd zal worden, samen met een school van een collega bestuur uit de regio. Voor de gemeenten Bloemendaal en Heemstede is er in het jaar 2018 een nieuw Integraal HuisvestingsPlan (IHP) vastgesteld. Dit betekent dat er in de komende jaren ook voor enkele scholen van Stopoz renovaties zullen plaatsvinden. De huisvesting van het bestuursbureau zal in 2019 verhuizen van het bedrijfsverzamelgebouw aan de Aerdenhoutsduinweg te Aerdenhout naar een unit op het terrein van de Voorwegschool in Heemstede.

Reserves en voorzieningen

Voor de hoogte van de reserves en de kengetallen voor liquiditeit, solvabiliteit en rentabiliteit houdt Stopoz strengere interne normen aan dan de voorgeschreven normen door het Ministerie van Onderwijs. In 2018 is besloten om de interne normen gelijk te stellen aan de normen van het Ministerie. De hieruit voortvloeiende consequenties zullen in de begrotingen vanaf het kalenderjaar 2020 worden verwerkt.

De voorziening voor groot onderhoud schoolgebouwen is volledig gebaseerd op het meest recente

Meerjarenonderhoudsplan (2016). De dotatie aan deze voorziening zal daarom in de komende jaren gelijk blijven en de aanwending van de voorziening zal verlopen volgens het betreffende plan, rekening houdend met de gevolgen van de invoering van de nieuwe Integraal HuisvestingsPlannen van de Gemeente Bloemendaal en de Gemeente Heemstede.

De voorziening voor jubilea zal in de komende jaren gelijke pas houden met de mutaties in het aantal fte's aan personeel.

Ontwikkeling balansposten

De ontwikkeling van de balansposten in de komende jaren is opgenomen in onderstaande tabel.

	2018	2019	2020	2021
	€	€	€	€
1. Activa				
1.1 Immateriële vaste activa	-	-	-	-
1.2 Materiële vaste activa	1.692.000	1.799.000	1.799.000	1.799.000
1.3 Financiële vaste activa				
Vaste activa	1.692.000	1.799.000	1.799.000	1.799.000
1.4 Voorraden	-	-	-	-
1.5 Vorderingen	1.040.000	1.000.000	1.000.000	1.000.000
1.6 Effecten	-	-	-	-
1.7 Liquide middelen	1.416.000	1.176.000	1.126.000	1.076.000
Wlottende activa	2.456.000	2.176.000	2.126.000	2.076.000
Totale Activa	4.148.000	3.975.000	3.925.000	3.875.000
2. Passiva				
2.1 Eigen vermogen	1.680.000	1.722.000	1.722.000	1.722.000
2.2 Voorzieningen	1.141.000	1.000.000	950.000	900.000
2.3 Langlopende schulden	-	-	-	-
2.4 Kortlopende schulden	1.327.000	1.253.000	1.253.000	1.253.000
Totale Passiva	4.148.000	3.975.000	3.925.000	3.875.000

Het niveau van de materiële vaste activa zal in de komende jaren na het afronden van een inhaalslag op het gebied van ICT en schoolinrichting op hetzelfde niveau blijven.

De voorzieningen zullen gaan dalen zodra uit de voorziening voor Meerjarenonderhoud de middelen voor het geplande onderhoud tegelijk worden ingezet met de renovaties zoals gepland in de Integraal HuisvestingsPlannen van de Gemeente Bloemendaal en de Gemeente Heemstede.

Risico's

In de komende jaren worden de volgende risico's blijvend onderkend, hierbij wordt gebruik gemaakt van het risicomanagement zoals beschreven in het 'In Control Statement' van Stopoz:

- Mogelijke krimp van het aantal leerlingen door demografische ontwikkelingen.
- Mogelijke boventaligheid personeel door de eventuele krimp van het aantal leerlingen door de demografische ontwikkelingen.
- Verhouding tussen de ontvangen rijksbekostiging en prijspeil van de uitgaven voor het primaire proces.
- Het genereren van juiste managementinformatie.
- Onverwachte onderhoudskosten op de authentiek historische schoolgebouwen die binnen Stopoz in gebruik zijn.
- Veroudering van nog niet afgeschreven materiële vaste activa.

Door de invoering van een geactualiseerde planning- en control cyclus en toepassing van moderne management-informatiesystemen is Stopoz voorbereid op het blijvend monitoren van de genoemde risico's.

DEEL 2. VERSLAG RAAD VAN TOEZICHT

Inleiding

De bestuursstructuur bij Stopoz wordt vormgegeven door een éénhoofdig College van Bestuur als eindverantwoordelijke voor de totale organisatie en voor een grote eigen verantwoordelijkheid voor de directeuren van de individuele scholen. Hierdoor kunnen de scholen binnen de stichting hun eigen identiteit doorontwikkelen passend bij de gemeente c.q. regio waarin de school gevestigd is. Daarnaast zijn de directeuren zich ook terdege bewust van de financiële verantwoordelijkheid van hun school en kunnen zij met hun team keuzes maken, passend binnen de Stopoz begroting.

Door de gemeenten is een Raad van Toezicht (RvT) benoemd, bestaande uit onderstaande personen:

- Anton Rutgers, voorzitter
Van 30.09.2016 tot 30.09. 2018
Inmiddels afgetreden;
- Karina Schilte, voorzitter
Van 30.09.2018- 30.09.2022
Aftredend 30.09.2026;
- Patricia Huisman, vicevoorzitter
Van 30.09.2016- 01.07.2020
Aftredend 01.07.2024;
- Farid Lahri, lid
Van 30.09.2016 tot 30.09.2018
Inmiddels afgetreden;
- Frank Schaaïj, lid
Van 30.09.2018 – 30.09.2022
Aftredend 30.09.2026;
- Marjolein Jetten, lid
Van 30.09.2016- 01.11.2020
Aftredend 01.11.2024;
- Bert Groenewoud, lid
Van 30.09.2016-01.01.2020
Aftredend 01.01.2024.

Door het aftreden van de voorzitter en één lid werd de RvT gepland geconfronteerd met het invullen van een tweetal vacatures waarbij in goed overleg, mede met de GMR, gekozen is voor in elk geval een lid met een gedegen, klassieke achtergrond in financiën. Dit om tot vorming van een auditcommissie over te kunnen gaan in 2019 van in elk geval twee leden (en mogelijk drie) met financiële kennis en ervaring. Daarnaast is er ook gekozen voor een ervaren voorzitter met een brede ervaring in een variëteit aan organisaties. Zo nam de RvT een belangrijke stap om door te groeien naar een professionele, ervaren en gedegen RvT die haar taken zeer serieus neemt op basis van de algemene en specifieke capaciteiten van de leden.

Ook zijn de keuzes gemaakt om in 2019 naar een taakverdeling te groeien op basis van deskundigheid. Echter de RvT wil ook de nadruk blijven leggen op een sterke, gezamenlijke verantwoordelijkheid. Deskundigheid op de belangrijke aandachtsgebieden is binnen de Raad van Toezicht aanwezig maar de RvT ziet geen reden om deze specifieke deskundigheid ook als zodanig slechts aan 1 persoon toe te wijzen. Ruimte voor tegenspraak binnen de raad acht de RvT belangrijk

Elk lid van de Raad van Toezicht heeft 1 school of meerdere scholen als aandachtsgebied. Er is afgesproken dat elke school twee keer per jaar wordt bezocht, hetgeen per medio 2018 is veranderd door specifiek op de scholen zelf te vergaderen. Echter dit laat onverlet dat deze bezoeken een vast agendapunt van de RvT vergaderingen vormen. Medio 2018 is er gekozen voor een vergadersysteem waarbij de RvT elke vergadering een andere Stopoz school als vergaderruimte kiest in plaats van de vergaderingen op het administratiekantoor in Aerdenhout te laten plaatsvinden. Twee RvT-leden voeren dan een twee uur durend bezoek uit voorafgaand aan de RvT-vergadering op de school waarbij naast met de directeur, ook gesproken kan worden met docenten, MR-leden en anderen. Dit om ook het contact met de directeuren en de scholen te bevorderen en de RvT niet een vage op de achtergrond aanwezige te laten zijn,

maar vooral ook een menselijk gezicht te geven met ware interesse voor de specifieke scholen en haar prestaties.

De voorzitter is de contactpersoon naar het CvB. Gesprekken met het CvB over voortgang, functioneren en beoordeling worden altijd door twee leden van de RvT gevoerd, waarvan één altijd de voorzitter is.

Het bestuursmodel heeft haar weerslag in de documenten:

- Statuten van de stichting
- Reglement van de Raad van Toezicht
- Toezichtkader van de Raad van Toezicht
- Reglement van het College van Bestuur
- Reglement van de directie
- Managementstatuut

Met het huidige bestuursmodel heeft Stopoz een formele (organieke) scheiding tussen toezicht en bestuur en voldoet zij aan de eisen van de wet 'Goed onderwijs, goed bestuur'. Ook onderschrijft de stichting de 'Code Goed Bestuur in het Primair Onderwijs' van de PO-raad. De bestuurder en toezichthouders zijn dan ook aanspreekbaar op de toepassing ervan.

In 2017 is een aangepaste Code Goed Bestuur gepubliceerd. In deze code wordt gesteld dat het niet wenselijk is dat een toezichtfunctie wordt uitgevoerd door een persoon die in een andere onderwijsinstelling een bestuursfunctie heeft. Hierbij geldt "pas toe of leg uit": bij Stopoz is dit wel het geval om van de code af te wijken, ook in 2018. Dhr. Groenewoud vervult een bestuursfunctie bij een andere onderwijsinstelling in Noord-Holland, niet grenzend aan het gebied waarin Stopoz functioneert. Stopoz heeft ervoor gekozen om in dit geval af te wijken van de Code Goed Bestuur en heeft dit ook schriftelijk aan de PO-raad laten weten. De reden waarom Stopoz heeft gekozen om af te wijken van de Code Goed Bestuur is, dat de Raad van Toezicht de onderwijskennis van de heer Groenewoud essentieel vindt voor haar functioneren.

Vergoeding leden Raad van Toezicht

De leden van de raad ontvangen voor hun werkzaamheden een vergoeding die aansluit bij het advies van de Nederlandse Vereniging voor Toezichthouders in Onderwijsinstellingen van 2010. De bedragen worden verantwoord in de jaarrekening.

Toezichtkader

In haar toezichtrol richt de Raad van Toezicht zich op vier aspecten:

- A. Strategie en beleid
 - B. Kwaliteit Onderwijs
 - C. Bedrijfsvoering & Continuïteit
 - D. Interne en externe stakeholders
- Deze aspecten zijn vast agendapunt van iedere vergadering waarbij, bij specifieke vergaderingen doch minimaal 1x per jaar een van deze aspecten extra aandacht krijgt.

A. Strategie en beleid.

De Raad van Toezicht heeft niet alleen kennisgenomen van het nieuwe ICT-beleidsplan maar zich tevens extra laten voorlichten op de administratieve veranderingen en voornamelijk verbeteringen van het verregaand automatiseren van de administratieve handelingen. Inmiddels zijn de nieuwe ICT-programma's volledig ingevoerd en operationeel.

Ook heeft de invoering van de Algemene verordening gegevensbescherming (AVG) per 25 mei 2018 plaatsgevonden en zijn er over 2018 geen meldingen geweest op grond van de AVG.

B. Kwaliteit onderwijs

De Raad van Toezicht ziet toe op de realisatie van de missie van Stopoz: "het waarborgen en stimuleren van kwalitatief hoogwaardig onderwijs en een schoolklimaat waarbinnen leerlingen en personeel uitgedaagd worden en met plezier werken."

De RvT maakt daarbij gebruik van de informatie die beschikbaar is vanuit externe kwaliteitstoetsing door de Inspectie en van interne bronnen zoals rapportages, klachten, indicatoren m.b.t. de kwaliteit en kwantiteit van personeel, kwaliteit van onderwijs en marktontwikkelingen. Ook legt elk lid van de Raad van Toezicht schoolbezoeken af. Het onderwerp kwaliteit onderwijs heeft veel aandacht gehad.

De RvT heeft zich hierbij vooral gericht op 3 onderwerpen:

- Hoe wordt de kwaliteit concreet bewaakt, gemeten en waar nodig verbeterd?
- Visieontwikkeling binnen de scholen.
- Personele bezetting

Op het gebied van kwaliteit van het onderwijs heeft de RvT vastgesteld dat dit onderwerp veel aandacht van de organisatie blijft vergen. Het bestuur heeft stappen genomen om de doelstellingen te realiseren en om de RvT in de gelegenheid te stellen om de voortgang op dit gebied te kunnen volgen aan de hand van de vijf elementen van het inspectiekader, te weten:

- Opbrengsten van de school: schoolzelfevaluatie.
- Onderwijsproces: didactisch handelen van de leerkrachten en effectiviteit van het onderwijs.
- Schoolveiligheid: veiligheidsbewijs, monitor sociale veiligheid.
- Evaluatie en kwaliteit: evaluatie van het onderwijs met WMK-PO.
- Zorg en begeleiding: leerlingenzorg, verwijzing, passend onderwijs.

Ook is over de implementatie van het kwaliteitsbeleid op individuele scholen gesproken met schooldirecteuren.

C. Bedrijfsvoering en continuïteit

Toezicht op de bedrijfsvoering heeft tot doel om de continuïteit van de stichting te waarborgen en een doelmatige besteding van publieke middelen te waarborgen.

De kaders hierbij zijn:

- De wettelijke bekostigingsregels (besluit bekostiging WPO).
- Een efficiënte en effectieve bedrijfsvoering.
- Eigen beschikkingsruimte voor de individuele scholen.

Daarbij laat de Raad van Toezicht zich onder andere ondersteunen en adviseren door de externe accountant die zij gecontracteerd heeft: Van Ree Accountants.

Formele punten:

1. De RvT heeft het bestuursverslag 2017 en de jaarrekening 2017 en de begroting 2019 en meerjarenbegroting goedgekeurd.
2. De RvT heeft het financieel beleidsplan goedgekeurd.
3. De RvT heeft het jaarplan 2018/2019 goedgekeurd.
4. De RvT heeft het Treasury statuut goedgekeurd.
5. De RvT heeft de WNT-verantwoording 2018 goedgekeurd.

Daarnaast heeft de RvT aan de hand van goede kwartaalrapportages en het jaarverslag kunnen vaststellen dat het bestuur financieel en inhoudelijk 'in control' is en dat de besteding van de middelen doelmatig geschied waarbij de continuïteit van Stopoz gewaarborgd wordt. Ook is geconstateerd dat het vanuit de scholen (bottom-up) begroten goed verloopt en dat de individuele scholen steeds meer eigen financiële verantwoordelijkheid dragen. Extra aandacht is er voor de prognoses van de leerlingenaantallen. Dit is een belangrijke factor voor de financiële kaders. Inmiddels wordt er eenduidig geprognosticeerd op basis van de door de overheidsinstantie geprognosticeerde waarden.

Aanpassing begrotingsmodel:

Stopoz gebruikt een nieuw begrotingsprogramma. Met de invoering hiervan is afgesproken om de begroting te gaan herrubriceren, zodat goed kan worden aangesloten op het verleden. Deze herrubricering heeft inmiddels plaatsgevonden en geeft de directeuren een grotere zelfstandigheid en verantwoordelijkheid. Na wat opstart bugs draait het

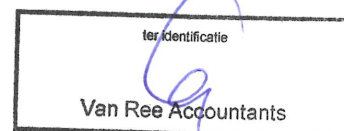

programma naar volle tevredenheid en zijn cijfers sneller inzichtelijk voor alle betrokkenen.

D. Interne en externe stakeholders

Relatie met stakeholders:

Hoe het CvB omgaat met alle belanghebbenden in en rond de organisatie van Stopoz/de Stopoz-scholen en hoe de belangen van Stopoz door het CvB worden behartigd is van belang voor de organisatie en alle betrokkenen. De stichting staat niet op zichzelf maar is er direct voor interne belanghebbenden, zoals de ouders, leerlingen en indirect voor andere belanghebbenden die (in)direct bij de Stopoz organisatie en/of de scholen betrokken zijn.

In dit kader heeft de RvT scholen bezocht, met een afvaardiging van de directeuren gesproken, samen met de bestuurder overleg gevoerd met de wethouders van de betrokken gemeenten en regulier overleg gevoerd met de GMR.

Overlegvormen

De raad kwam in de periode jan– dec 2018 formeel vijfmaal bijeen in een regulier overleg. Hierbij waren voldoende leden van de RvT aanwezig. Van de formele vergaderingen vindt elke vergadering één uur zonder de bestuurder plaats. Ook is er tweemaal regulier overleg gevoerd met de GMR, waarbij kennismaking en uitwisseling van zienswijze op de organisatie centraal stond. Er zijn twee reguliere overleggen met de GMR per jaar gepland. Verder heeft de Raad van Toezicht kunnen constateren dat de GMR in een goede relatie met het College van Bestuur constructief kritisch overleg voert.

Bilateraal overleg: tenslotte onderhouden de voorzitter van de raad en de voorzitter van het College van Bestuur ook bilateraal overleg om actiepunten voortkomend uit de vergadering te bespreken.

Werkgeversrol

De RvT treedt op als werkgever van het College van Bestuur. De RvT benoemt en ontslaat het College van Bestuur, evalueert het functioneren en stelt de beloning vast.

In december 2018 is er door de vicevoorzitter en een lid van de RvT een voortgangsgesprek gevoerd met de bestuurder. Hierbij is de voortgang van de beleidsimplementatie getoetst op basis van heldere en meetbare doelstellingen voor de bestuurder die moeten leiden tot het bereiken van de doelstelling zoals geformuleerd in het strategisch beleidsplan. De afspraken met de bestuurder over de persoonlijke ontwikkeling worden begin 2019 gemaakt door de voorzitter van de RvT en een lid.

Overleggen gevoerd in 2018:

- RvT met het DO (directeuren-overleg) 1x (volledige RvT).
- RvT met wethouders en bestuurder (afvaardiging RvT).
- RvT met GMR 2x (waarvan 1x begin 2019 over 2018 i.v.m. benoeming nieuwe voorzitter) -afvaardiging RvT.
- RvT scholenbezoek, alle scholen bezocht door 1 of meer RvT-leden.
- RvT met bestuurder, waarvan enkele keren met medewerker bedrijfsbureau, 6x.

Patricia Huisman
Vice voorzitter

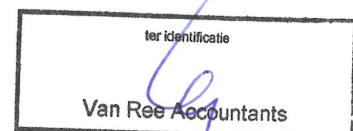

DEEL 3. JAARREKENING 2018

Apart (zie bijlage), wordt later toegevoegd bij definitieve opmaak.

ter identificatie

Van Ree Accountants

**Stichting Openbaar Primair Onderwijs
Zuid- Kennemerland (STOPOZ)
te Aerdenhout**

RAPPORT INZAKE DE JAARSTUKKEN 2018

ter identificatie

Van Ree Accountants

INHOUDSOPGAVE

Financiële kengetallen		3
Jaarrekening		
A1	Grondslagen	4
Model A:	Balans per 31 december 2018	8
Model B:	Staat van baten en lasten over 2018	9
Model C:	Kasstroomoverzicht	10
Model VA:	Vaste Activa	11
Model VV:	Voorraden en vorderingen	12
Model EL:	Effecten en Liquide middelen	13
Model EV:	Eigen vermogen	14
Model VL:	Voorzieningen en langlopende schulden	15
Model KS:	Kortlopende schulden	16
Model G:	Verantwoording subsidies	17
Model OB:	Overige overheidsbijdragen	18
Model AB:	Opgave andere baten	19
Model LA:	Opgave van de lasten	20
Model FB:	Financiële baten en lasten	22
Model E:	Overzicht verbonden partijen	23
WNT:	Wet normering bezoldiging topfunctionarissen publieke en semi publieke sector	24
Niet uit de balans blijvende verplichtingen		27
Overige gegevens		
Bestemming van het resultaat		28
Gebeurtenissen na balansdatum		29
Ondertekening door bestuurders en toezichhouders		30
Controle verklaring van de onafhankelijke accountant		31
Bijlagen		
Gegevens over de rechtspersoon		32

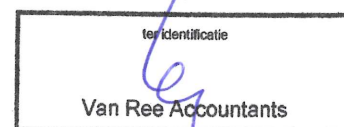

**Stichting Openbaar Primair Onderwijs Zuid-Kennemerland (STOPOZ)
Aerdenhout**

Financiële kengetallen

Aan de hand van de jaarrekening kan een aantal kengetallen en ratio's worden berekend die verder inzicht kunnen geven in de gevolgen van het gevoerde beleid over het boekjaar en waardoor het beeld uit de jaarrekening kan worden verduidelijkt.

De kengetallen zijn ontleend aan de notitie van de Inspectie van het Onderwijs in de notitie: "Kengetallen bij het toezicht op de financiële continuïteit van onderwijsinstellingen".

Omschrijving:	Berekening	2018	2017
Solvabiliteit	Eigen vermogen + voorzieningen / totaal vermogen	<u>0,68</u>	<u>0,72</u>
<i>Berekening:</i>	(1.680.077 + 1.141.442) / 4.148.966)		

De solvabiliteit geeft aan in hoeverre de stichting in staat is aan haar langetermijnverplichtingen te voldoen. De signaleringswaarde voor de Inspectie van het Onderwijs bedraagt 0,30.

De solvabiliteit moet derhalve hoger zijn dan 0,30.

De interne Stopoz-norm conform het Financieel Beleidsplan is gesteld tussen 0,30 en 0,50.

Liquiditeit (Current Ratio)	Vlottende activa / kortlopende schulden	<u>1,85</u>	<u>2,38</u>
<i>Berekening:</i>	(2.456.393 / 1.327.447)		

Deze verhouding geeft aan in hoeverre de stichting in staat is aan haar kortlopende verplichtingen voor kortlopend vreemd vermogen te voldoen. De signaleringswaarde voor de Inspectie van het Onderwijs bedraagt 0,75. De liquiditeit moet derhalve hoger zijn dan 0,75.

De interne Stopoz-norm conform het Financieel Beleidsplan is gesteld tussen 1,00 en 1,50.

Huisvestingsratio	Huisvestingslasten + afschrijvingen gebouwen en terreinen / totale lasten	<u>0,09</u>	<u>0,09</u>
<i>Berekening:</i>	(1.153.197 + 3.724) / 12.975.936)		

Het huisvestingsratio geeft weer welk gedeelte van de totale lasten wordt besteed aan huisvestingslasten. De signaleringswaarde voor de Inspectie van het Onderwijs bedraagt 0,10.

Het aandeel van de huisvestingslasten in de totale lasten dient daarom lager te zijn dan 0,10.

Weerstandsvermogen	Eigen vermogen / totale baten	<u>0,13</u>	<u>0,17</u>
<i>Berekening:</i>	(1.680.077 / 12.610.136)		

Het weerstandsvermogen zegt iets over de reservepositie van de stichting en over de mogelijkheden om financiële tegenvallers te kunnen opvangen.

De signaleringswaarde voor de Inspectie van het Onderwijs bedraagt 0,05.

Het weerstandsvermogen dient daarom hoger te zijn dan 0,05.

De interne Stopoz-norm conform het Financieel Beleidsplan is gesteld tussen 0,30 en 0,50.

Rentabiliteit	Resultaat gewone bedrijfsvoering / totale baten uit gewone bedrijfs- voering	<u>-0,03</u>	<u>0,01</u>
<i>Berekening:</i>	(-367.586 / 12.610.136)		

Dit heeft betrekking op het rendement en geeft aan of er sprake is van een positief dan wel negatief exploitatieresultaat. Daarbij wordt uitgegaan van de gewone bedrijfsvoering. Het wordt berekend door het resultaat (het "exploitatie-saldo") te delen door de totale baten van de bedrijfsvoering. De signaleringswaarde voor de Inspectie van het Onderwijs bedraagt voor het 1-jarige rendement -0,10, voor het 2-jarig rendement -0,05 en voor het 3-jarig rendement 0,00.



A1. GRONDSLAGEN

1. Algemeen

Activiteiten van bevoegd gezag

In deze jaarrekening zijn de activiteiten van de Stichting Openbaar Primair Onderwijs Zuid-Kennemerland (STOPOZ) en van de onder deze rechtspersoon vallende scholen (zie gegevens rechtspersoon) verantwoord.

De statutaire vestigingsplaats van de Stichting Openbaar Primair Onderwijs Zuid-Kennemerland (STOPOZ) is Aerdenhout.

Grondslagen voor de jaarrekening

De jaarrekening is opgesteld met inachtneming van de bepalingen opgenomen in de Ministeriële Richtlijn jaarverslaggeving onderwijs. Hierbij wordt aansluiting gezocht bij de bepalingen van Boek2 titel 9 van het Burgerlijk Wetboek en de Richtlijnen voor de jaarverslaggeving waaronder Richtlijn 660 Onderwijsinstellingen.

Aan de bestemmingsreserves ligt een plan ten grondslag waarin is opgenomen welke uitgaven ten laste van de reserve komen, een inschatting van het totaal van de uitgaven en een inschatting in welk jaar de uitgaven zullen worden gedaan.

Baten en laten worden toegerekend aan het jaar waarop ze betrekking hebben. Winsten worden slechts opgenomen voor zover zij op balansdatum zijn gerealiseerd. Verplichtingen en mogelijke verliezen die hun oorsprong vinden voor het einde van het verslagjaar, worden in acht genomen indien zij voor het opmaken van de jaarrekening bekend zijn geworden.

De in de jaarrekening opgenomen bedragen luiden in hele euro's (€).

Vergelijkende cijfers

Voor zover van toepassing zijn ter vergelijking de realisatiecijfers opgenomen van het voorgaande jaar, alsmede de cijfers van de meest recente, vastgestelde versie van de begroting van het verantwoordingsjaar.

2. Grondslagen voor waardering van activa en passiva

Materiële vaste activa

De materiële vaste activa worden gewaardeerd tegen verkrijgingsprijs, verminderd met de cumulatieve afschrijvingen en indien van toepassing met bijzondere waardeverminderingen. De afschrijvingen worden gebaseerd op de geschatte economische levensduur en worden berekend op basis van een vast percentage van de verkrijgingsprijs, rekeninghoudend met een eventuele restwaarde. Afschrijving van de investeringen uit het lopende boekjaar wordt gestart op de eerste dag van de maand volgend op de maand waarin de investering heeft plaatsgevonden. Ondergrens voor de activering is vastgesteld op € 1.000.

Investeringssubsidies

Verkregen investeringssubsidies ten behoeve van de aanschaf van materiële vaste activa worden in mindering gebracht op de investeringen.

Eigendom

Schoolgebouwen, waarvan het juridisch eigendom berust bij de stichting en het economisch eigendom bij de gemeente, zijn niet in de balans opgenomen. De kosten voor groot onderhoud aan de binnenkant en het buitenschilderwerk van de schoolgebouwen worden ten laste gebracht van het resultaat op het moment dat deze zich voordoen.

Vorderingen en overlopende activa

De vorderingen en overlopende activa worden opgenomen tegen nominale waarde, voor zover noodzakelijk onder aftrek van een voorziening voor het risico van oninbaarheid.

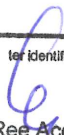
ter identificatie

Van Ree Accountants

**Stichting Openbaar Primair Onderwijs Zuid-Kennemerland (STOPOZ)
Aerdenhout**

Liquide middelen

Liquide middelen zijn gewaardeerd tegen nominale waarde en staan ter vrije beschikking van het bestuur, tenzij anders vermeld. Liquide middelen die niet ter directe beschikking staan worden verwerkt onder de vorderingen. Liquide middelen die gedurende langer dan 12 maanden niet ter directe beschikking staan, worden verwerkt onder de financiële vaste activa.

Algemene reserve (publiek)

Deze post betreft de niet-gebonden reserve die voortkomt uit de door (semi-)overheidsinstellingen gefinancierde activiteiten.

De algemene reserve vormt een buffer ter waarborging van de continuïteit van de stichting. Deze wordt opgebouwd uit de resultaatbestemming van overschotten welke ontstaan uit het verschil van de toegerekende baten en werkelijk gemaakte lasten. In geval van een tekort wordt dit resultaat ten laste van de algemene reserve gebracht.

Bestemmingsreserves (publiek en privaat)

Hieronder opgenomen publieke en private reserves zijn bedoeld voor specifieke toekomstige uitgaven die uit de huidig beschikbare middelen gedekt moeten worden. Per bestemmingsreserve is aangegeven of deze is opgebouwd uit privaatrechtelijke dan wel publiekrechtelijke middelen.

Aan de bestemmingsreserves ligt een plan ten grondslag waarin is opgenomen welke uitgaven ten laste van de reserve komen, een inschatting van het totaal van de uitgaven en een inschatting in welk jaar de uitgaven zullen worden gedaan.

De bestemmingsreserve voor (Flex)-Bapo is gevormd om de loonkosten i.v.m. bapo, die de 2% van de lumpsumvergoeding overstijgen te kunnen dekken. Daarnaast is deze reserve gevormd voor extra loonkosten als gevolg van het opnemen van uitgestelde bapo.

Voorzieningen

De voorzieningen worden gevormd voor verplichtingen die op balansdatum bestaan waarbij het waarschijnlijk is dat een uitstroom van middelen noodzakelijk is, waarvan de hoogte redelijkerwijs geschat kan worden en voor zover deze verplichtingen en risico's niet op activa in mindering zijn gebracht.

Eveneens worden voorzieningen gevormd voor verliezen die naar waarschijnlijkheid in de toekomst zullen worden geboekt maar die voortkomen uit risico's die op balansdatum aanwezig zijn. Voorzieningen kunnen worden gevormd ter egalisatie van kosten waarbij een deel van de in de toekomst te verwachten uitgaven zijn oorsprong heeft voor balansdatum.

Voorziening ambtsjubileum

Op basis van Richtlijn 271 van de Raad van de Jaarverslaggeving is een voorziening opgenomen voor verplichtingen uit hoofde van toekomstige uitkeringen bij ambtsjubilea van personeelsleden.

De voorziening is opgenomen tegen contante waarde van de toekomstige uitbetalingen en is afhankelijk van de ingeschatte blijfkans, gemiddelde salarisstijging en disconteringsvoet. De werkelijke jubilea-uitkeringen worden ten laste van deze voorziening gebracht.

Voorziening groot onderhoud

De voorziening ter gelijkmatige verdeling van lasten voor groot onderhoud van gebouwen wordt bepaald op basis van de te verwachten kosten over een reeks jaren. De voorziening wordt lineair opgebouwd. Het uitgevoerde onderhoud wordt ten laste van deze voorziening gebracht. Voor de berekening van de voorziening groot onderhoud wordt in 2018 nog gebruik gemaakt van de mogelijkheid om de jaarlijkse dotatie te berekenen op basis van de gemiddelde toekomstige kosten voor groot onderhoud op totaalniveau. De stand van de voorziening wordt dus niet berekend per afzonderlijke component. Hiermee wordt aangesloten bij de mogelijkheid die in de RJO zal worden opgenomen voor een minder strikte interpretatie van de RJ.

Kortlopende schulden

Dit betreffen schulden met een op balansdatum resterende looptijd van ten hoogste één jaar. Kortlopende schulden worden bij eerste verwerking gewaardeerd tegen reële waarde en vervolgens gewaardeerd tegen geamortiseerde kostprijs. De reële waarde en geamortiseerde kostprijs zijn gelijk aan de nominale waarde van de schuld.

Overlopende passiva

De overlopende passiva betreffen vooruit ontvangen bedragen die aan opvolgende perioden worden toegerekend en nog te betalen bedragen, voor zover ze niet onder andere kortlopende schulden zijn te plaatsen.

3. Grondslagen voor bepaling van het resultaat

Algemeen

Het resultaat wordt bepaald als het verschil tussen de baten en alle hiermede verbonden, aan het verslagjaar toe te rekenen lasten. De baten en lasten worden toegerekend aan de verslagperiode waarop deze betrekking hebben.

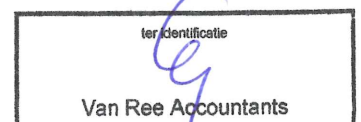

**Stichting Openbaar Primair Onderwijs Zuid-Kennemerland (STOPOZ)
Aerdenhout**

Rijksbijdragen

Onder de Rijksbijdragen OCW/EZ worden de vergoedingen voor exploitatie opgenomen verstrekt door het Ministerie van OCW/EZ. Tevens worden hier verantwoord de door het samenwerkingsverband ontvangen doorbetalingen van de Rijksbijdrage.

De ontvangen (normatieve) rijksbijdrage en de niet-geoormerkte OCW-subsidies (vrij besteedbare doelsubsidies zonder verrekeningsclausule) worden in het jaar waarop de toekenningen betrekking hebben volledig verwerkt als bate in de staat van baten en lasten.

Geoormerkte OCW-subsidies met een vrij besteed overschot (doelsubsidies waarbij het overschot geen verrekeningsclausule heeft) worden ten gunste van de staat van baten en lasten verantwoord naar rato van de voortgang van de gesubsidieerde activiteiten. Het deel van de subsidies waarvoor nog geen activiteiten zijn verricht per balansdatum worden verantwoord onder de overlopende passiva.

Geoormerkte OCW-subsidies (doelsubsidies met verrekeningsclausule) worden ten gunste van de staat van baten en lasten verantwoord in het jaar waarvan de gesubsidieerde lasten komen. Niet bestede middelen worden verantwoord onder de overlopende passiva zolang de bestedingstermijn niet is verlopen. Niet bestede middelen worden verantwoord onder de kortlopende schulden zodra de bestedingstermijn is verlopen op balansdatum.

Overige overheidsbijdragen

Onder de overige overheidsbijdragen worden de vergoedingen opgenomen verstrekt door gemeente, provincie of andere overheidsinstellingen. De overige overheidsbijdragen worden toegerekend aan het verslagjaar waarop ze betrekking hebben.

Overige exploitatiesubsidies

Overige exploitatiesubsidies worden ten gunste van de staat van baten en lasten gebracht in het jaar ten laste waarvan de gesubsidieerde lasten komen en/of de opbrengsten zijn gederfd en/of waarin het exploitatietekort zich heeft voorgedaan.

Overige baten

Onder de overige baten worden de vergoedingen opgenomen die niet verstrekt zijn door het Ministerie van OCW/EZ, gemeenten, provincie of overige overheidsinstellingen. De overige baten worden toegerekend aan het verslagjaar waarop ze betrekking hebben.

Personele lasten

Onder de personele lasten worden de lasten opgenomen van personeelsleden die in dienst zijn van de rechtspersoon, alsmede de de overige personele lasten die betrekking hebben op onder andere het inhuren van extra personeel, scholingskosten en bedrijfsgezondheidszorg.

Pensioenen

De stichting heeft voor haar werknemers een pensioenregeling toegezegd. Hiervoor in aanmerking komen de werknemers die op pensioengerechtigde leeftijd recht hebben op een pensioen dat is gebaseerd op het gemiddeld verdiende loon berekend over de jaren dat de werknemer pensioen heeft opgebouwd. De verplichtingen, welke voortvloeien uit deze rechten van haar personeel, zijn ondergebracht bij het bedrijfstakpensioenfonds ABP. Aan het ABP worden premies betaald waarvan een deel door de werkgever en een deel door de werknemer wordt betaald. De pensioenrechten worden jaarlijks geïndexeerd, indien en voor zover de dekkingsgraad (het vermogen van het pensioenfonds gedeeld door haar financiële verplichtingen) dit toelaat.

Per 31 december 2018 heeft dit pensioenfonds een dekkingsgraad van 97,0% (december 2017: 104,4%).

De pensioenverplichting wordt gewaardeerd volgens de "verplichting aan de pensioenuitvoerder benadering".

In deze benadering wordt de aan de pensioenuitvoerder te betalen premie als last in de staat van baten en lasten verantwoord.

Er bestaat geen verplichting tot het voldoen van aanvullende bedragen in het geval van een tekort bij het ABP, anders dan het effect van hogere premies. Daarom zijn alleen de verschuldigde premies tot en met het einde van het boekjaar verantwoord in de jaarrekening.

Afschrijvingen

De afschrijvingen zijn gerelateerd aan de aanschafwaarde van de desbetreffende immateriële en materiële vaste activa. In het jaar van investeren wordt afgeschreven op basis van de door het bestuur gemaakte keuzen.

Huisvestingslasten

Onder de huisvestingslasten worden de uitgaven voor huisvesting opgenomen. De lasten worden toegerekend op het verslagjaar waarop ze betrekking hebben.

Overige lasten

De overige lasten hebben betrekking op uitgaven die voortvloeien uit aangegane afspraken dan wel noodzakelijk zijn voor het geven van onderwijs en worden toegerekend aan het verslagjaar waarop ze betrekking hebben.

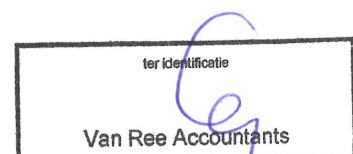

Financieel resultaat

De rentebaten en -lasten betreffen de op de verslagperiode betrekking hebbende rente-opbrengsten en -lasten van uitgegeven en ontvangen leningen.

4. Grondslagen voor het kasstroomoverzicht

Het kasstroomoverzicht is opgesteld volgens de indirecte methode. Bij deze methode wordt het nettoresultaat aangepast voor posten van de staat van baten en lasten die geen invloed hebben op de ontvangsten en uitgaven in het verslagjaar, mutaties in de balansposten en posten van de staat van baten en lasten waarvan de ontvangsten en uitgaven niet worden beschouwd als behorende tot de operationele activiteiten.

De liquiditeitspositie in het kasstroomoverzicht betaamt uit liquide middelen onder aftrek van gerealiseerde bankkredieten. In het kasstroomoverzicht wordt onderscheid gemaakt tussen operationele, investerings- en financieringsactiviteiten. De geldmiddelen in het kasstroomoverzicht bestaan uit liquide middelen en vlottende effecten. Effecten worden als liquide gezien indien deze als vlottend actief worden verantwoord.

Transacties waarbij geen ruil van geldmiddelen plaatsvindt, waaronder financial leasing, worden niet in het kasstroomoverzicht opgenomen. De betaling van leasetermijnen is opgenomen onder de operationele activiteiten.

Model A: BALANS PER 31 DECEMBER 2018 (na resultaatverdeling)

		2018		2017	
		€	€	€	€
1.	Activa				
	Vaste activa				
1.2	Materiële vaste activa				
1.2.2	Inventaris en apparatuur	1.321.468		982.294	
1.2.3	Leermethoden	338.001		367.420	
1.2.4	Verbouwingen	33.104		19.823	
	<u>Totaal vaste activa</u>		1.692.573		1.369.537
	Vlottende activa				
1.5	Vorderingen	1.040.094		1.097.523	
1.7	Liquide middelen	1.416.299		1.542.977	
	<u>Totaal vlottende activa</u>		2.456.393		2.640.500
	<u>Totaal activa</u>		<u>4.148.966</u>		<u>4.010.037</u>
2.	Passiva				
2.1	Eigen vermogen	1.680.077		2.047.663	
2.2	Voorzieningen	1.141.442		851.305	
2.5	Kortlopende schulden	1.327.447		1.111.069	
	<u>Totaal passiva</u>		<u>4.148.966</u>		<u>4.010.037</u>

ter identificatie
Van Ree Accountants

Model B: STAAT VAN BATEN EN LASTEN OVER 201€

	Realisatie 2018		Begroting 2018		Realisatie 2017	
	€	€	€	€	€	€
3. Baten						
3.1 Rijksbijdrage OCW	12.214.060		11.489.253		11.521.745	
3.2 Overige overheidsbijdragen	263.241		255.000		227.154	
3.5 Overige baten	<u>132.835</u>		<u>194.602</u>		<u>139.561</u>	
Totaal baten		12.610.136		11.938.855		11.888.460
4. Lasten						
4.1 Personeelslasten	10.321.458		9.451.260		9.514.567	
4.2 Afschrijvingen	334.021		274.895		295.843	
4.3 Huisvestingslasten	1.153.197		1.139.380		1.098.069	
4.4 Overige lasten	<u>1.167.260</u>		<u>995.970</u>		<u>836.107</u>	
Totaal lasten		12.975.936		11.861.505		11.744.586
Saldo baten en lasten		-365.800		77.350		143.874
5. Financiële baten en lasten	<u>-1.786</u>		<u>-2.350</u>		<u>-1.623</u>	
		-1.786		-2.350		-1.623
Nettoresultaat		<u><u>-367.586</u></u>		<u><u>75.000</u></u>		<u><u>142.251</u></u>

*

Model C: Kasstroomoverzicht

	2018		2017	
	€	€	€	€
Kasstroom uit operationele activiteiten				
Saldo Baten en Lasten		-262.206		143.874
<i>Aanpassingen voor:</i>				
Afschrijvingen	334.021		295.843	
Mutaties voorzieningen	<u>290.137</u>		<u>97.569</u>	
		624.158		393.412
<i>Veranderingen in vlottende middelen:</i>				
Vorderingen (-/-)	57.429		-253.184	
Schulden	<u>216.378</u>		<u>9.738</u>	
Totaal kasstroom uit bedrijfsoperaties:		273.807		-243.446
Ontvangen interest	0		0	
Betaalde interest (-/-)	<u>-1.786</u>		<u>-1.623</u>	
		-1.786		-1.623
<u>Totaal kasstroom uit operationele activiteiten</u>		633.973		292.217
Kasstroom uit investeringsactiviteiten				
Investerings in materiële vaste activa (-/-)		-657.057		-342.200
Overige investeringen in financiële vaste activa	<u>0</u>		<u>0</u>	
<u>Totaal kasstroom uit investeringsactiviteiten</u>		-657.057		-342.200
Mutatie liquide middelen		<u>-23.084</u>		<u>-49.983</u>
Beginstand liquide middelen		1.542.977		1.592.960
Mutatie liquide middelen		<u>-126.678</u>		<u>-49.983</u>
Eindstand liquide middelen		<u>1.416.299</u>		<u>1.542.977</u>

MODEL VA: VASTE ACTIVA

1. Activa

	Cumula- tieve aanschaf- prijs	Cumula- tieve afschrij- vingen	Boek- waarde 1 januari 2018	Mutaties 2018			Cumula- tieve afschrij- vingen	Boek- waarde 31 decem- ber 2018
				Inves- teringen	Des- inves- teringen	Afschrij- vingen		
	€	€	€	€	€	€	€	

1.2 Materiële vaste activa

1.2.2	Inventaris en apparatuur	2.938.907	1.956.613	982.294	583.046	0	243.872	2.200.485	1.321.468
1.2.3	Leermethoden	1.432.060	1.064.640	367.420	57.006	0	86.425	1.151.065	338.001
1.2.4	Verbouwingen	26.474	6.651	19.823	17.005	0	3.724	10.375	33.104
		<u>4.397.441</u>	<u>3.027.904</u>	<u>1.369.537</u>	<u>657.057</u>	<u>0</u>	<u>334.021</u>	<u>3.361.925</u>	<u>1.692.573</u>

Duurzame goederen worden geactiveerd bij een aanschafwaarde boven de € 1.000.
De volgende afschrijvingstermijnen worden gehanteerd:

Meubilair en inventaris	20 jaar	5%
Leermiddelen	8 jaar	12,5%
Computerapparatuur	5 jaar	20%
Digiborden	10 jaar	10%
Gymnastiekmateriaal	10-30 jaar	3,33-10%
Verbouwingen	10-25 jaar	4-10%

MODEL VV: VOORRADEN EN VORDERINGEN

		2018		2017	
		€	€	€	€
1.5	Vorderingen				
1.5.1	Debiteuren		0		41.753
1.5.2	OCW/EZ		532.122		544.918
1.5.6	Overige overheden		159.483		118.170
1.5.7	Overige vorderingen		150.529		295.772
1.5.8	Overlopende activa		197.960		96.910
	<u>Vorderingen</u>		<u>1.040.094</u>		<u>1.097.523</u>
	<i>Uitsplitsing:</i>				
1.5.1	Debiteuren		0		47.771
	Af: voorziening voor eventuele oninbaarheid		0		-6.018
	<u>Debiteuren</u>		<u>0</u>		<u>41.753</u>
1.5.2	Personele vergoeding lumpsum		532.122		544.918
	<u>OCW/EZ</u>		<u>532.122</u>		<u>544.918</u>
1.5.6	OZB en materiële gelijkstelling		159.483		118.170
	<u>Overige overheden</u>		<u>159.483</u>		<u>118.170</u>
1.5.7	Overige vorderingen				
	Overige vorderingen		150.529		295.772
	<u>Overige vorderingen</u>		<u>150.529</u>		<u>295.772</u>
1.5.8	Overlopende activa				
	Vooruitbetaalde kosten		197.960		87.835
	Nog te ontvangen bedragen		0		9.075
	<u>Overlopende activa</u>		<u>197.960</u>		<u>96.910</u>

MODEL EL: EFFECTEN EN LIQUIDE MIDDELEN

	2018		2017	
	€	€	€	€
1.7	Liquide middelen			
1.7.1	Kasmiddelen	0		0
1.7.2	Tegoeden op bank- en girorekeningen	1.416.299		1.542.977
1.7.4	Overige liquide middelen	<u>0</u>		<u>0</u>
	<u>Liquide middelen</u>	<u>1.416.299</u>		<u>1.542.977</u>
 <i>Uitsplitsing:</i>				
1.7.2	Tegoeden op bank- en girorekeningen			
	Banken	1.416.299		1.542.977
	Spaarrekeningen	<u>0</u>		<u>0</u>
	<u>Tegoeden op bank- en girorekeningen</u>	<u>1.416.299</u>		<u>1.542.977</u>

ter identificatie

Van Ree Accountants

MODEL EV: EIGEN VERMOGEN

	Stand per 1 januari 2018		Resultaat 2018	Overige mutaties 2018	Stand per 31 december 2018	
	€	€	€	€	€	€
2.1.2 Algemene reserve		2.047.663	-367.586	0		1.680.077
2.1.3 Bestemmingsreserves (publiek)		0	0	0		0
<u>Eigen vermogen</u>		<u>2.047.663</u>	<u>-367.586</u>	<u>0</u>		<u>1.680.077</u>
2.1.3 Flex-BAPO		0	0	0		0
<u>Bestemmingsreserves (publiek)</u>		<u>0</u>	<u>0</u>	<u>0</u>		<u>0</u>

MODEL VL: VOORZIENINGEN EN LANGLOPENDE SCHULDEN

	Stand per 1 januari 2018 €	Dotaties 2018 €	Onttrek- kingen 2018 €	Vrijval 2018 €	Stand per 31 decem- ber 2018 €	Kortlop- pende deel < 1 jaar €	Langlo- pende deel > 1 jaar €
2.2 Voorzieningen							
2.2.1 Personeelsvoorzieningen	80.675	-3.391	5.884	0	71.400	7.140	64.260
2.2.3 Overige voorzieningen	770.630	370.962	71.550	0	1.070.042	107.004	963.038
<u>Voorzieningen</u>	<u>851.305</u>	<u>367.571</u>	<u>77.434</u>	<u>0</u>	<u>1.141.442</u>	<u>114.144</u>	<u>1.027.298</u>
<i>Uitsplitsing:</i>							
2.2.1 Personeelsvoorzieningen							
Jubileumgratificaties	80.675	-3.391	5.884	0	71.400	7.140	64.260
<u>Personeelsvoorzieningen</u>	<u>80.675</u>	<u>-3.391</u>	<u>5.884</u>	<u>0</u>	<u>71.400</u>	<u>7.140</u>	<u>64.260</u>
2.2.3 Overige voorzieningen							
Groot onderhoud	770.630	370.962	71.550	0	1.070.042	107.004	963.038
<u>Overige voorzieningen</u>	<u>770.630</u>	<u>370.962</u>	<u>71.550</u>	<u>0</u>	<u>1.070.042</u>	<u>107.004</u>	<u>963.038</u>

MODEL KS: KORTLOPENDE SCHULDEN

	2018	2017
	€	€
2.5 Kortlopende schulden		
2.5.3 Crediteuren	316.382	183.820
2.5.7 Belastingen en premies sociale verzekeringen	394.418	365.954
2.5.8 Schulden ter zake van pensioenen	111.137	107.076
2.5.9 Overige kortlopende schulden	190.436	145.786
2.5.10 Overlopende passiva	<u>315.074</u>	<u>308.433</u>
<u>Kortlopende schulden</u>	<u>1.327.447</u>	<u>1.111.069</u>
 <i>Uitsplitsing:</i>		
2.5.7 Belastingen en premies sociale verzekeringen		
Premie Vervangingsfonds	1.166	-204
Premie Participatiefonds	29.782	26.838
Loonheffing	<u>363.470</u>	<u>339.320</u>
<u>Belastingen en premies sociale verzekeringen</u>	<u>394.418</u>	<u>365.954</u>
2.5.9 Overige kortlopende schulden		
Vooruitontvangen investeringssubsidies:	58.486	73.010
Overige schulden	<u>131.950</u>	<u>72.776</u>
<u>Overige kortlopende schulden</u>	<u>190.436</u>	<u>145.786</u>
2.5.10 Overlopende passiva		
Vooruitontvangen termijnen	11.805	23.472
Vakantiegeld- en dagen	<u>303.269</u>	<u>284.961</u>
<u>Overlopende passiva</u>	<u>315.074</u>	<u>308.433</u>

MODEL G: VERANTWOORDING SUBSIDIES

G1 Verantwoording van subsidies zonder verrekeningsclausule

(regeling ROS, artikel 13, lid 2 sub b en EL&I regelingen betrekking hebbend op EL&I subsidies)

Omschrijving	Kenmerk	Toewijzing datum	Bedrag toewijzing €	Ontvangen t/m verslagjaar €	De prestatie is ultimo verslagjaar cfm de subsidieverstreking uitgevoerd en afgerond:	
					geheel	niet geheel
Subsidie voor studieverlof 2017	2017/2/541175	20-09-2017	3.741	3.741	x	
Subsidie voor studieverlof 2017	2017/2/541175	20-09-2017	12.093	12.093	x	
Subsidie voor studieverlof 2017	2017/2/541175	20-09-2017	5.593	5.593	x	
Subsidie voor studieverlof 2017	2017/2/541175	20-09-2017	4.837	4.837	x	
Subsidie voor studieverlof 2018	DL/B/110284	28-08-2018	5.593	5.593		x
Subsidie voor studieverlof 2018	DL/B/110284	28-08-2018	12.093	12.093		x
Subsidie voor studieverlof 2018	DL/B/110284	28-08-2018	22.372	22.372		x
Subsidie voor studieverlof 2018	DL/B/110284	28-08-2018	5.593	5.593		x
			<u>71.915</u>	<u>71.915</u>		

G2 Verantwoording van subsidies met verrekeningsclausule

(regeling ROS, artikel 13, lid 2 sub b en EL&I regelingen betrekking hebbend op EL&I subsidies)

G2.A Aflopend per ultimo verslagjaar

Omschrijving	Kenmerk	Jaar	Bedrag toewijzing €	Ontvangen t/m verslagjaar €	Totale kosten €	Te verrekenen ultimo verslagjaar (balanspost 2.4.2) €
			<u>0</u>	<u>0</u>	<u>0</u>	<u>0</u>

G2.B Doorlopend tot in een volgend verslagjaar

Omschrijving	Kenmerk	Jaar	Bedrag toewijzing €	Saldo 1 januari 2018 €	Ontvangen in verslagjaar €	Lasten in verslagjaar €	Totale lasten 31 december 2018 €	Saldo nog te besteden ultimo verslagjaar €
			<u>0</u>	<u>0</u>	<u>0</u>	<u>0</u>	<u>0</u>	<u>0</u>

MODEL OB: OPGAVE OVERHEIDSBIJDRAGEN

	Werkelijk 2018		Begroting 2018		Werkelijk 2017	
	€	€	€	€	€	€
3.1 Rijksbijdragen						
3.1.1 Rijksbijdrage OCW		11.594.640		10.928.266		10.926.091
3.1.2 Overige subsidies OCW		0		0		0
3.1.3 Ontvangen doorbetalingen rijksbijdrage SWW		619.420		560.987		595.654
		<u>12.214.060</u>		<u>11.489.253</u>		<u>11.521.745</u>
3.1.2 Overige subsidies OCW						
Niet-geoormerkt		0		0		0
		<u>0</u>		<u>0</u>		<u>0</u>
3.2 Overige overheidsbijdragen						
3.2.1 Gemeentelijke bijdragen	263.241		255.000		227.154	
		<u>263.241</u>		<u>255.000</u>		<u>227.154</u>
3.2.1 Gemeentelijke bijdragen						
Huisvesting en exploitatie gymzalen		81.556		80.700		80.567
Vergoeding voor materiële gelijkstelling		139.206		142.600		146.587
Overige overheidsbijdragen		42.479		31.700		0
		<u>263.241</u>		<u>255.000</u>		<u>227.154</u>

MODEL AB: OPGAVE ANDERE BATEN

	Werkelijk 2018		Begroting 2018		Werkelijk 2017	
	€	€	€	€	€	€
3.5 Overige baten						
3.5.1 Verhuur	46.618		107.500		60.612	
3.5.2 Detachering personeel	76.611		55.102		56.917	
3.5.4 Sponsoring	0		0		0	
3.5.5 Ouderbijdragen	0		0		0	
3.5.6 Overige baten	9.606		32.000		22.032	
		<u>132.835</u>		<u>194.602</u>		<u>139.561</u>
3.5.2 Detachering personeel						
Vergoeding vakonderwijs gymnastiek		25.401		23.102		38.716
Overigen		<u>51.210</u>		<u>32.000</u>		<u>18.201</u>
		<u>76.611</u>		<u>55.102</u>		<u>56.917</u>

MODEL LA: OPGAVE VAN DE LASTEN

	Werkelijk 2018		Begroting 2018		Werkelijk 2017	
	€	€	€	€	€	€
4.1 Personeelslasten						
Bruto lonen en salarissen	7.363.768		0		6.777.123	
Sociale lasten	1.316.096		0		1.414.595	
Pensioenlasten	<u>948.392</u>		<u>0</u>		<u>920.098</u>	
4.1.1 Lonen en salarissen		9.628.256		8.742.832		9.111.816
Dotaties personele voorzieningen	9.275		0		-9.034	
Personeel niet in loondienst	420.790		229.262		443.859	
Bedrijfsgezondheidszorg	90.328		119.500		88.889	
Nascholing personeel	165.409		188.000		136.760	
Werving personeel	4.017		15.000		53.915	
Overige personeelskosten	<u>150.040</u>		<u>156.666</u>		<u>95.402</u>	
4.1.2 Overige personele lasten		839.859		708.428		809.791
4.1.3 Af: uitkeringen en doorberekeningen		<u>-146.657</u>		<u>0</u>		<u>-407.040</u>
		<u>10.321.458</u>		<u>9.451.260</u>		<u>9.514.567</u>

Bezetting in fte's

Directie	9,26				9,85
Onderwijzend personeel	120,23				120,04
Onderwijsondersteunend personeel	<u>21,02</u>				<u>19,45</u>
Totaal	<u>150,51</u>				<u>149,34</u>

De cijfers van de bezetting in fte's is inclusief vervangingen, passend onderwijs, detachering e.d..

4.2 Afschrijvingen op immateriële en materiële vaste activa

Verbouwingen	3.724		2.531		2.081
Inventaris en apparatuur	78.218		72.633		72.809
Leermiddelen	86.425		89.553		99.251
ICT Hardware	<u>165.654</u>		<u>110.178</u>		<u>121.702</u>
		<u>334.021</u>		<u>274.895</u>	
					<u>295.843</u>

Stichting Openbaar Primair Onderwijs Zuid-Kennemerland (STOPOZ)
Aerdenhout

	Werkelijk 2018		Begroting 2018		Werkelijk 2017	
	€	€	€	€	€	€
4.3 Huisvestingslasten						
4.3.1 Huur		194.966		190.000		185.396
4.3.3 Onderhoud		474.398		497.912		469.841
4.3.4 Energie en water		169.089		160.975		160.512
4.3.5 Schoonmaakkosten		253.129		222.063		198.160
4.3.6 Heffingen		24.363		19.150		24.334
4.3.7 Overige huisvestingslasten		37.252		49.280		59.826
		<u>1.153.197</u>		<u>1.139.380</u>		<u>1.098.069</u>

	Werkelijk 2018		Begroting 2018		Werkelijk 2017	
	€	€	€	€	€	€
4.4 Overige lasten						
Administratiekantoor		99.441		75.000		80.234
Contributies		34.260		35.800		39.294
Accountant		19.187		13.650		16.371
Bestuurskosten		29.511		20.700		20.686
Kantoorbenodigdheden		3.992		650		1.019
4.4.1 Totaal Administratie- en beheerslasten		<u>186.391</u>		<u>145.800</u>		<u>157.604</u>
Leermiddelen		296.947		291.530		218.078
ICT kosten		267.225		227.300		180.289
Reproductiekosten		56.766		62.900		60.447
4.4.2 Totaal Inventaris, apparatuur en leermiddelen		<u>620.938</u>		<u>581.730</u>		<u>458.814</u>
Overige onderwijslasten		359.931		268.440		219.689
4.4.4 Totaal overige kosten		<u>359.931</u>		<u>268.440</u>		<u>219.689</u>
		<u>1.167.260</u>		<u>995.970</u>		<u>836.107</u>

Specificatie honorarium accountant:

4.4.1.1 Onderzoek jaarrekening		19.187		13.650		16.371
4.4.1.2 Andere controleopdrachten		0		0		0
4.4.1.3 Fiscale adviezen		0		0		0
4.4.1.4 Andere niet-controlediensten		0		0		0
		<u>19.187</u>		<u>13.650</u>		<u>16.371</u>

MODEL FB: FINANCIËLE BATEN EN LASTEN

	<u>Werkelijk 2018</u>		<u>Begroting 2018</u>		<u>Werkelijk 2017</u>	
	€	€	€	€	€	€
5. Financiële baten en lasten						
5.1 Rentebaten		0		0		0
5.5 Rentelasten en bankkosten		<u>-1.786</u>		<u>-2.350</u>		<u>-1.623</u>
		<u>-1.786</u>		<u>-2.350</u>		<u>-1.623</u>

MODEL E: OVERZICHT VERBONDEN PARTIJEN

Het bestuur is verbonden met de volgende partijen:

Naam:	Juridische vorm 2018:	Statutaire zetel:	Code activiteiten:	Eigen vermogen 31-12-2018 €	Resultaat 2018 €	Art. 2:403 BW Ja/nee	Deelname: %	Consoli- datie: Ja/nee
Passend Onderwijs Zuid- Kennemerland Primair Onderwijs	Stichting	Haarlem	overig					nee
RTC De Beurs	Stichting	Hoofddorp	overig					nee
Stichting Beheer de Golf	Stichting	Zandvoort	overig					nee

WNT-verantwoording 2018 Stichting Openbaar Primair Onderwijs Zuid-Kennemerland

Per 1 januari 2013 is de Wet normering bezoldiging topfunctionarissen publieke en semipublieke sector (WNT) ingegaan. Deze verantwoording is opgesteld op basis van de volgende op de Stichting Openbaar Primair Onderwijs Zuid-Kennemerland (STOPOZ) van toepassing zijnde regelgeving voor het onderwijs.

Deze klasseindeling is gebaseerd op de uitkomsten van de complexiteitsvragen die als volgt zijn vastgesteld:

Gemiddelde totale baten	4
Gemiddeld aantal studenten	2
Gewogen aantal onderwijssoorten	1
Totaal aantal complexiteitspunten	<u>7</u>

Het bezoldigingsmaximum in 2018 voor de Stichting Openbaar Primair Onderwijs Zuid-Kennemerland (STOPOZ) is € 133.000. Het weergegeven individuele WNT-maximum is berekend naar rato van de omvang (en voor topfunctionarissen tevens de duur) van het dienstverband, waarbij voor de berekening de omvang van het dienstverband nooit groter kan zijn dan 1,0 fte. Het individuele WNT-maximum voor de leden van de Raad van Toezicht bedraagt voor de voorzitter 15% en voor de overige leden 10% van het bezoldigingsmaximum, berekend naar rato van de duur van het dienstverband. Voor topfunctionarissen zonder dienstbetrekking geldt met ingang van 1 januari 2016 voor de eerste 12 maanden een afwijkende normering, zowel voor de duur van de opdracht als voor het uurtarief.

1. Bezoldiging topfunctionarissen

1a. Leidinggevende (gewezen) topfunctionarissen met dienstbetrekking. Tevens leidinggevende topfunctionarissen zonder dienstbetrekking vanaf de 13e maand van de functievervulling.

Bedragen x € 1	I.M. Jansen	I.M. Jansen
Functiegegevens	Voorzitter CvB	
Duur dienstverband in 2018	1/1 - 31/12	
Omvang dienstverband (in fte)	0,8	
Gewezen topfunctionaris	nee	
(Fictieve) dienstbetrekking?	ja	
Individueel bezoldigingsmaximum	€ 106.400	
Bezoldiging		
Beloning plus belastbare onkostenvergoedingen	€ 71.513	
Beloningen betaalbaar op termijn	€ 11.577	
Uitkeringen wegens beëindiging dienstverband	€ 0	
<i>Subtotaal</i>	€ 83.090	
-/- onverschuldigd betaald bedrag		
Totaal bezoldiging	€ 83.090	
Gegevens 2017		
Duur dienstverband in 2017	1/1 - 31/12	
Omvang dienstverband 2017 (fte)	0,8	
Bezoldiging 2017		
Beloning plus belastbare onkostenvergoedingen	€ 68.301	
Beloningen betaalbaar op termijn	€ 10.628	
Uitkeringen wegens beëindiging dienstverband	€ 0	
Totaal bezoldiging 2017	€ 78.929	
Individueel bezoldigingsmaximum 2017	€ 103.200	

WNT-verantwoording 2018 Stichting Openbaar Primair Onderwijs Zuid-Kennemerland

1c. Toezichthoudende topfunctionarissen

Bedragen x € 1	A. Rutgers	C.P.M. Schilte	P. Huisman	M.A. Jetten-Versteeg	B. Groenewoud	F. Lahri	F.J.F. Schaij
Functie	Raad van Toezicht						
	Voorzitter	Voorzitter	Lid	Lid	Lid	Lid	Lid
Duur dienstverband	1/1 - 30/09	1/10 - 31/12	1/1 - 31/12	1/1 - 31/12	1/1 - 31/12	1/1 - 30/09	1/10 - 31/12
Individueel WNT-maximum	€ 14.963	€ 4.988	€ 13.300	€ 13.300	€ 13.300	€ 9.975	€ 3.325
Bezoldiging							
Beloning plus belastbare onkostenvergoedingen	€ 3.000	€ 1.125	€ 3.000	€ 3.000	€ 3.000	€ 2.250	€ 750
Beloningen betaalbaar op termijn							
<i>Subtotaal</i>	<i>€ 3.000</i>	<i>€ 1.125</i>	<i>€ 3.000</i>	<i>€ 3.000</i>	<i>€ 3.000</i>	<i>€ 2.250</i>	<i>€ 750</i>
-/- onverschuldigd betaald bedrag							
Totaal bezoldiging	€ 3.000	€ 1.125	€ 3.000	€ 3.000	€ 3.000	€ 2.250	€ 750
Gegevens 2017							
Duur dienstverband in 2017	1/1 - 31/12		1/1 - 31/12	1/1 - 31/12	1/1 - 31/12	1/1 - 31/12	
Bezoldiging 2017							
Beloning plus belastbare onkostenvergoedingen	€ 4.500		€ 3.000	€ 3.000	€ 3.000	€ 3.000	
Beloningen betaalbaar op termijn							
Totaal bezoldiging 2017	€ 4.500		€ 3.000	€ 3.000	€ 3.000	€ 3.000	
Individueel bezoldigingsmaximum 2017	€ 19.350		€ 12.900	€ 12.900	€ 12.900	€ 12.900	

3. Overige rapportageverplichtingen op grond van de WNT

Naast de hierboven vermelde topfunctionarissen zijn er geen overige functionarissen die in 2018 een bezoldiging boven het individuele WNT-maximum hebben ontvangen. Er zijn in 2018 geen ontslaguitkeringen betaald aan overige functionarissen die op de grond van de WNT dient te worden vermeld, of die in eerdere jaren op grond van de WOPT of de WNT vermeld zijn of hadden moeten worden.

NIET UIT DE BALANS BLIJKENDE VERPLICHTINGEN

Schoonmaakdiensten

Het langlopende contract bij schoonmaakdienst GOM Schoonhouden B.V. is in de loop van het kalenderjaar beëindigd. Totdat het contract opnieuw is aanbesteed is er een kortlopend contract afgesloten met een ander schoonmaakbedrijf.

Huurcontracten

Voor de huur van de kantoorruimte voor het bestuursbureau is in het jaar 2014 een huurcontract afgesloten voor onbepaalde tijd met een opzegtermijn van 1 jaar. De huurprijs bedraagt medio 2018 € 19.751 per jaar en de servicekosten bedragen € 5.324 per jaar. De huur is opgezegd per september 2019.

Huisvesting De Duinroos en Hannie Schaftschool

Voor de huisvesting van De Duinroos in een verzamelgebouw te Zandvoort is een contract gesloten met beheersorganisatie De Golf. Voor de huisvesting van de Hannie Schaftschool, eveneens in een verzamelgebouw te Zandvoort, is een contract afgesloten met beheersorganisatie De Blauwe Tram. In deze contracten is vastgelegd dat Stopoz de materiële bekostiging op het gebied van huisvesting overdraagt aan beide organisaties. De huisvestingslasten van beide gebouwen worden door beide beheersorganisaties voor hun rekening genomen.

Kopieerapparatuur

In het jaar 2016 is er aanbesteding geweest voor een nieuwe raamovereenkomst voor de huur van multifunctionals (printers, copiers). Deze opdracht is ingegaan op 1 januari 2017 en gegund aan Konica Minolta.

De kosten worden op basis van werkelijk gemaakte kopieën afgerekend en bedragen op jaarbasis ongeveer € 39.400.

Levensfase bewust personeelsbeleid (duurzame inzetbaarheid)

Ten gevolge van het invoeren van een nieuwe CAO in 2014 hebben de werknemers recht op een levensfase bewust personeelsbeleid. In dat kader bestaat de mogelijkheid om uren te sparen. Een en ander kan leiden tot een uitstroom van middelen zonder dat daar prestaties voor worden verricht.

OVERIGE GEGEVENS

	2018
	€
Bestemming van het resultaat	
Vanuit de statuten zijn geen nadere bepalingen opgenomen met betrekking tot de bestemming van het resultaat. Het voorstel voor de resultaatbestemming is als volgt:	
Resultaat 2018	<u>-367.586</u>
Toevoeging aan de algemene reserve	-367.586
Opheffen van de bestemmingsreserve FLEX-BAPO	<u>0</u>
Toevoeging aan de algemene reserve via resultaatbestemming	<u>-367.586</u>

GEBEURTENISSEN NA BALANSDATUM

Er zijn geen gebeurtenissen na balansdatum die van invloed zijn op de waardering van de in de balans getoonde posten of het resultaat.

ONDERTEKENING JAARREKENING

Stichting Openbaar Primair Onderwijs Zuid-Kennemerland (STOPOZ) te Aerdenhout

Vaststellen van de jaarrekening

College van Bestuur:

Mevrouw Irene Jansen

Plaats, datum

Aerdenhout, 2019

Goedkeuren van de jaarrekening

Raad van Toezicht:

Mevrouw Karina Schilte, voorzitter

Mevrouw Patricia Huisman, lid

Mevrouw Marjolein Jetten, lid

De heer Bert Groenewoud, lid

De heer Frank Schaaij, lid

Stichting Openbaar Primair Onderwijs Zuid-Kennemerland (STOPOZ)
Aerdenhout

CONTROLE VERKLARING VAN DE ONAFHANKELIJKE ACCOUNTANT

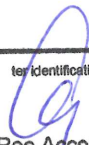
ter identificatie

Van Ree Accountants

GEGEVENS OVER DE RECHTSPERSOON

Algemene gegevens

Bestuursnummer: 41500

Naam instelling: Stichting Openbaar Primair Onderwijs Zuid-Kennemerland (STOPOZ)

Adres: Aerdenhoutsduinweg 1
Postadres: idem
Postcode: 2111 AN
Plaats: Aerdenhout
Telefoon: 023-3031016
E-mailadres: info@stopoz.nl
Website: www.stopoz.nl

Contactpersoon: Mevrouw Irene Jansen
Telefoon: 023-3031016
E-mailadres: irene.jansen@stopoz.nl

BRIN-nummers:

Sector:

03BU	Basisschool Margriet	PO
07GT	Sparrenboschool	PO
08TO	Hannie Schaft Basisschool	PO
09RU	Openbare Basisschool De Duinroos	PO
10AR	Crayenester-Basisschool	PO
11HC	Voorweg Basisschool	PO
18KK	Openbare Basisschool Bornwaterschool	PO
18NI	Openbare Basisschool Julianaschool	PO
18OP	Openbare Basisschool Vondel-school	PO